

GPS 搭載液晶表示レーダー探知機 FX-02

取扱説明書／保証書

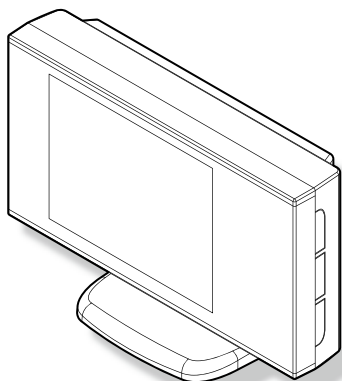

はじめに

取付け

基本操作



便利な機能

設定

その他

この度はベストワンシリーズをお買い求めいただきまして誠にありがとうございます。本書には取付け及び操作手順が説明されております。正しくご使用いただく為に本書をよくお読みのうえ、ご使用ください。なお読み終えた後、いつでも見られるよう大切に保管してください。

本書の見かた

⇒ PXX	参照先を記載しています。(XX はページ)
 アドバイス	本製品に関する補足情報を説明しています。
長押し	スイッチを 2 秒程度長めに押すことを示しています。
	GPS を受信している場合に対応する内容を説明しています。

各種設定操作は、以下のように表記しています。

【セレクトスイッチ】を**長押し**してメインメニューに入ることを示しています。

【セレクトスイッチ】を押して機能設定を選び、【ネクストスイッチ】を押すことを示しています。

【セレクトスイッチ】を押して ASC 設定を選択することを示しています。

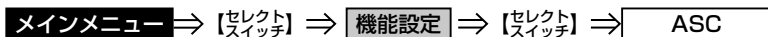

目次

目次	2	設定項目	46
ご使用上の注意	3	機能設定	46
知っておきたいこと	5	GPS 設定	62
各部の名称	7	無線設定	76
レーダー本体	7	付録	86
梱包内容	9	取締まりの種類と方法	86
取付け方法	10	初期状態に戻す	
レーダー本体を取付ける	10	(データリセット)	89
基本操作	16	ディスプレイモード	
電源を入れる	16	(販売店向け機能)	90
ディスプレイ表示	17	マップコードについて	91
音量を調整する	20	故障かな?と思ったら	92
製品仕様		製品仕様	93
便利な機能	21	さくいん	94
待機画面の表示内容を選ぶ	21	保証規定	95
ドライブ info 機能	23	FX-02 保証書	裏面
パワーチェック info 機能	24		
G モニター表示機能	25		
待機画面の液晶表示パターンを			
切替える	26		
ユーザーポイントを登録する	27		
警報をキャンセルする	28		
公開取締情報	33		
マップコード・緯度経度を			
表示する	35		
走行エリアを選ぶ	36		
GPS データを更新する	37		
レーダー本体をアップデートする	38		
おまかせカンタン設定	40		
設定操作	42		
設定方法	42		
設定内容一覧	44		

ご使用上の注意

ご使用の前に、この「ご使用上の注意」をよくお読みのうえ、正しくお使いください。また、注意事項には危害や損害の大きさを明確にする為に誤った取扱いをすると生じる、または想定される内容を「警告」・「注意」の2つに分けています。

⚠ 警告 警告を無視した取扱いをすると、使用者が死亡や重傷を負う原因となります。

⚠ 注意 注意を無視した取扱いをすると、使用者が障害や物的損害を被る可能性があります。

⚠ 警告

- 本製品を分解・改造しないでください。火災、感電、故障の原因となります。
- 運転者は走行中に本製品を絶対に操作しないでください。同乗者の方が操作を行ってください。
- 本製品は電子部品を使用した精密機器のため、衝撃を与えないでください。故障の原因となります。
- 本製品は、運転や視界の妨げにならない場所に取付けてください。事故や怪我の原因となります。
- 本製品が万一破損・故障した場合は、すぐに使用を中止して販売店へ点検・修理を依頼してください。そのまま使用すると火災・感電・車の故障の原因となります。
- 本製品を水につけたり、水をかけたりしないでください。火災・感電・故障の原因となります。
- 本製品を医療機器の近くで使用しないでください。電波により医療機器に影響を与える恐れがあります。

⚠ 注意

- 本製品にはお買い上げの日から1年間の製品保証がついています。(ただし、両面テープ等の消耗品は保証の対象となりません)
- 本製品の近くに他のGPS機能を持つ製品を設置しないでください。誤作動を起こす可能性があります。
- GPS衛星の電波を受信できない下記のような場所では、本製品のGPS機能が働かない為、GPSによる警報、表示、メモリー機能が正常に動きません。(トンネル・地下道・建物の中・ビル等に囲まれた場所・鉄道や道路の高架下・木々の多い森の中等)
- 車載テレビ等でUHF56チャンネルを受信(設定)していると、GPS衛星を受信できないことがあります。そのような場合、車載テレビ等のチューナー部から離し、GPS受信に影響のない衛星の受信箇所へ本製品を取付けてください。
- 本製品の受信機能は、製品仕様欄に記載されている周波数帯のみ有効です。

ご使用上の注意

⚠ 注意

- 電源を分岐して使用している場合や車のバッテリーが劣化している場合等、電流が足りず電源が不安定になり、本製品の電源が遮断されることがあります。
- 本製品の GPS 警報は、予め登録されたオービスや取締ポイント等の GPS データ（位置情報）とお客様が任意で登録した位置のみ有効です。
- 本製品の制限速度データは、調査した時期以降に制限速度が変更された等の理由により、実際の制限速度と異なる場合があります。運転する際は必ず、実際の交通規制に従い走行してください。
- G システムのみでは、自車位置を完全に検出することはできません。走行状況によっては警報できない場合があります。
- 一部ナビゲーションシステム、車載用 BS チューナー、CS チューナー、地上デジタルチューナーや衛星放送受信機等の車載電子機器から本製品の受信できる周波数帯と同じ電波が出ている場合、本製品が警報を行うことがあります。
- 取締り機と同一周波数のマイクロ波を使用した機器（下記）周辺で、本製品がレーダー警報を行うことがあります。予めご了承ください。（自動ドア・防犯センサー・車両通過計測器・気象用レーダーの一部・航空用レーダーの一部）
- 一部断熱ガラス（金属コーティング・金属粉入り等）、一部熱吸収ガラス、一部のミラーフィルム装着車の場合、GPS・レーダー波等の電波が受信できない場合があります。
- microSD カード内への重要なデータの保存をご遠慮ください。データ消失等による付随的な損害に関して弊社は一切の責任を負いかねます。
- microSD カードを損傷したり、紛失しないように気をつけてください。microSD カードの紛失または使用者の不注意での損傷等、保証対象外となります。弊社では一切の責任を負いかねます。
- microSD カードを抜く時は必ずキーを OFF にし、本体電源が OFF になった事を確認してから抜いてください。microSD カードへのアクセス中に抜き差しを行うと、データ破損や本体故障の原因となりますのでご注意ください。
- 必ず付属の microSD カードを使用してください。市販の microSD カードを使用した場合、正常に作動しない恐れがあります。
- microSD カードは必ず指定の方向で差込んでください。故障や破損の原因と鳴ります。
- 本製品を使用中にデータが消失した場合でも、データ等の保証に関しては一切の責任を負いかねます。
- microSD カードの消耗に起因する故障または損傷については一切の責任を負いかねます。（microSD カードの性質上、書き込み可能回数等製品寿命があります）
- 部品の交換修理、パーツ購入に関しましては、販売店にお問い合わせください。

※ 本製品を取付けての違法行為（スピード違反等）に関しては、製品動作有無にかかわらず一切の責任を負いかねます。

⚠ 注意

- 環境保護と資源の有効利用をはかる為、寿命となった本製品の回収を弊社にて行っています。
- 本製品の故障による代替品の貸出は弊社では一切行っておりません。
- 本製品の仕様および外観は改良の為、予告なく変更することがあります。ご了承ください。
- 本製品は DC12V 車専用です。(DC24V 車へのお取付けはできません。)
- キーを OFF にした時、シガープラグの電源が 0V にならない車両(外車など)の車両バッテリーを保護する為、エンジン停止時は必ずシガープラグコードを抜くか、弊社オプションの SS-063 電源配線ユニットでイグニッション電源に直接接続してください。

知っておきたいこと

● GPS とは

「Global Positioning System」アメリカ国防総省の衛星を利用し、地上での現在位置を計測するシステムです。

● GPS レシーバーの警報システム

衛星からの電波を受信して現在位置・移動方向・移動速度を算出し、あらかじめ登録してある各データ(座標データ等)とを比較演算し、接近すると警報を行います。

● 衛星受信開始時間／受信復帰時間

レーダー本体の電源 ON から衛星受信を行う迄の時間と走行中、トンネル・高架下・屋内等で一時的に GPS 衛星が受信できない場所から受信できる場所へ移動した時、再受信するまでの時間。

(高架下等にオービスがある場合は衛星受信ができず、警報が行えない場合があります。注意してください。)

受信開始時間

衛星受信できない状態	衛星受信迄の復帰時間
10 秒以下	2 秒程度
10 秒～60 秒	5 秒程度
60 秒以上	10 秒以上

受信復帰時間

前回、電源 OFF してからの時間	衛星受信迄の時間
～5 時間	～10 秒程度
～数日間	～1 分程度
ご購入後又は、1ヶ月程度以上	～5 分程度

※ 参考数値です。実際の使用される場所によっては時間が変わります。

● 衛星データ

本製品は、一旦 GPS 衛星を正常に受信した後、衛星の移動軌跡を計算し記憶します。これは走行時にトンネル等で衛星受信ができなくなった場合、再受信するまでの処理を速める為です。また、まれに GPS 受信が長時間に渡ってできない場合があります。

ご使用上の注意

● GPS 測定誤差について

本製品の測位計測機能は衛星の受信状態等により、約 50m 程度の測定誤差が出る場合があります。

● GPS 衛星受信と車載電子機器

車載テレビ等で UHF56 チャンネルを受信（設定）している時やナビゲーション本体や、地デジチューナー及び衛星放送受信機等の車載電子機器からの漏れ電波により、GPS 衛星を受信できないことがあります。そのような場合、車載電子機器から離し GPS 衛星の受信に影響のない箇所へ本製品を取付けてください。

● ディスプレイについて

ディスプレイは周囲の温度が約 75℃以上になるとディスプレイの全体が黒くなったり、約 -10℃以下になると画像が遅れて表示されたり、表示された画像が消えるのに時間がかかったりします。これは液晶ディスプレイの特性であって故障ではありません。周囲の温度がディスプレイの安定動作する温度になると元の状態に戻ります。

※ 上記の状態ではディスプレイに表示されていない場合でも、その他の機能は正常に作動します。

● microSD カードについて

- 付属の microSD カードは本機専用です。お買い求め時に本体側面に挿入されています。
- 本機を使用するときは、microSD カードが必要です。バージョンアップなど、必要なとき以外は取外さないでください。
- データを解析・変更・消去・フォーマットしないでください。本機が正常に動作しなくなります。誤って消去してしまった場合、弊社サービス部までご相談ください。

レーダー本体

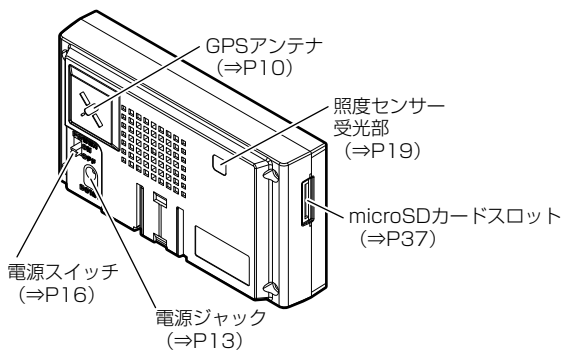
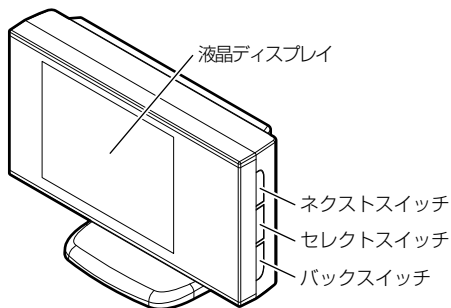

各部の名称

本体スイッチ操作一覧

項目	スイッチ操作			備考
	バックスイッチ	セレクトスイッチ	ネクストスイッチ	
音量アップ (⇒ P20)	—	—	短押し	—
ダウン (⇒ P20)	短押し	—	—	—
テストモード機能 (⇒ P20)	短押し	短押し	—	待機画面表示中に同時押し
ミュート機能 (⇒ P28)	—	短押し	—	警報中のみ
待機画面表示切替え (⇒ P22)	—	—	長押し	待機画面表示中
液晶表示 ON/OFF 切替え (⇒ P26)	短押し	—	短押し	待機画面表示中
公開取締情報 (ホーム) (⇒ P46)	—	短押し	短押し	待機画面表示中に同時押し
公開取締情報 (ドライブ) (⇒ P47)				【ネクストスイッチ】短押しで表示切替え。
マップコード表示機能 (⇒ P35)				【バックスイッチ】短押しで待機画面に戻る。
緯度経度表示機能 (⇒ P35)				
走行エリアの設定 (⇒ P36)	—	短押し	—	待機画面表示中
ユーザーポイントの登録 (⇒ P27)	長押し	—	—	待機画面表示中
解除 (⇒ P27)				ユーザーポイント警報中に操作
誤警報地点の登録 (⇒ P29)	—	—	長押し	レーダー警報中に操作
解除 (⇒ P29)				キャンセルミュート中に操作
オービスポイントのキャンセル登録 (⇒ P31)	—	—	長押し	オービス警報中に操作
キャンセル解除 (⇒ P31)				キャンセルミュート中に操作
無線警報のキャンセル登録 (⇒ P32)	—	—	長押し	無線警報中に操作 ※解除はオールリセットを行う
ディスプレイモードの設定 / 解除 (⇒ P90)	—	長押し	—	オープニング表示中に長押し
オールリセット (⇒ P89)	短押し	—	短押し	オープニング表示中に同時短押し
設定モードに入る (⇒ P42)	—	長押し	—	待機画面表示中
設定モードでの操作 (⇒ P42)				
決定	—	—	短押し	—
戻る	短押し	—	—	メインメニューで押すことにより待機画面に戻る
項目選択	—	短押し	—	—

梱包内容

ステー (1 個)

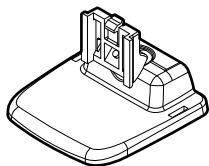

サンバイザークリップ (1 個)

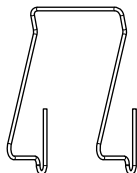

microSD カード (1 枚)

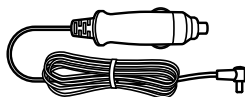
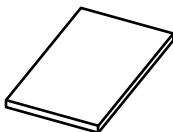
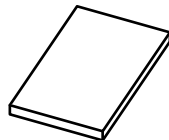

※出荷時本体に
セットされています。

シガープラグコード (1 個)
(約 4m/1A ヒューズ内蔵)両面テープ (1 枚)
(ステー固定用)粘着シート (1 枚)
(ステー固定用)

※ 取扱説明書のイラストと実際の製品では一部形状が異なる場合があります。

取付け方法

レーダー本体を取付ける

- 運転や視界の妨げにならず、車両の機能（エアバッグ等）に影響のない場所に取付けてください。
- GPS アンテナ上方向、前方向に遮蔽物があると GPS 衛星からの電波が受信できなくなります。取付け位置には十分注意してください。
- 道路に対して平行、レーダー受信部を進行方向に向けて取付けてください。

○ 障害物がないので電波の受信ができる

✕ 車両ルーフによって電波が受信できない

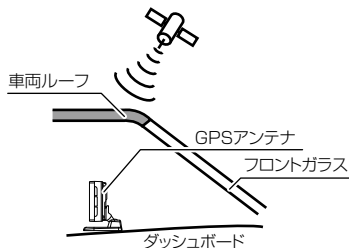
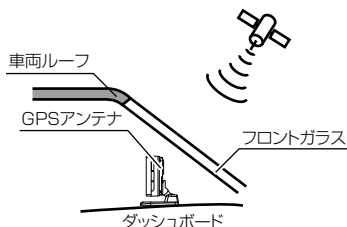

- レーダー本体の取付ける場所、角度によって液晶の特性上、ディスプレイが見えにくくなる場合があります。ディスプレイが視界の正面になると一番見やすくなるように設計されていますので、ディスプレイが視界の正面になるようにレーダーを取付けてください。

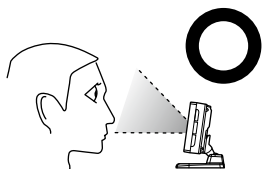

●見やすい取付け
ディスプレイの角度が視界の正面の
取付け

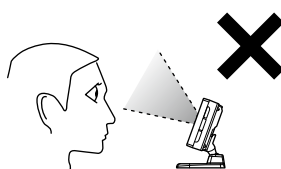

●見にくい取付け
ディスプレイの角度が視界の正面より
ずれている取付け

1) ステアに両面テープまたは粘着シートを貼付けます

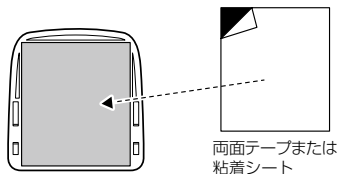

⚠ 粘着シート使用上の注意

- ・粘着シートは汚れたり、ほこりがついたりして粘着力が弱まった場合、中性洗剤を使い洗うと粘着力が戻り、再度使用することができます。
- ・粘着シートは以下のような場所に取付けると貼付きにくく、不安定になることがあります。そのような場合は両面テープを使用して取付けてください。

①取付け面が平坦な場所ではない。 ②取付け面が傾斜になっている。 ③ダッシュボード表面の凸凹が荒い。

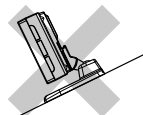

- ・ダッシュボードが変色したり、跡が残ったりすることがあります。あらかじめご了承ください。

2) レーダー本体裏面のステア取付け穴にステアを差込み、「カチッ」と音がするまでスライドします

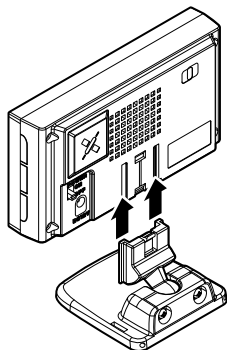

取付け方法

- 3) 濡れたタオルなどでダッシュボード上を拭き、きれいにしてから固定します。レーダー本体が地面と垂直になるよう①、②のように角度を調整します

⚠ 警告

エアバッグの飛び出し場所等、運転や視界の妨げにならない場所に取付けてください。誤った場所への取付けは、事故の原因となります。

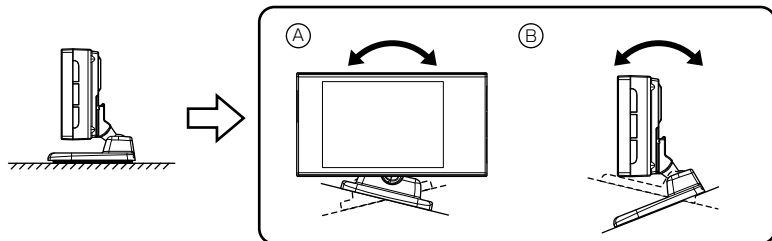

- 4) レーダー本体後部が、車両の進行方向に向くように調整します

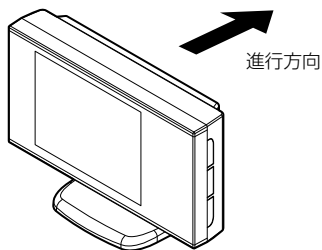

- 5) 車両シガーソケットに付属のシガープラグコードを差込み、次に本製品にシガープラグコードを接続します

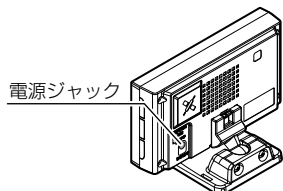
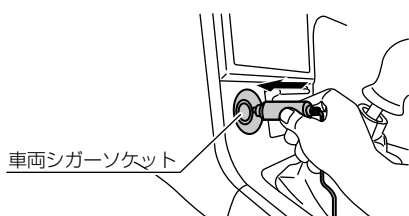

※レーダー裏面

アドバイス

一部の外車など、エンジンを停止してもシガープラグに12V電圧がある車は、オプション（別売品）の電源配線ユニット（SS-063）を使用してください。

レーダー本体を取外す

- 1) ステア裏側のロックを外しながら、レーダー本体をスライドさせて取外します

①ロックを外し、

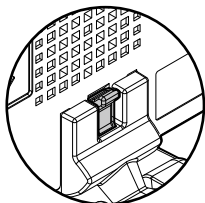

②本体をスライドさせて取外す

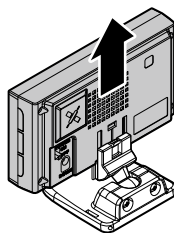

⚠ 注意

長い間使用するとステアのジョイントがゆるみ、本体が傾くことがあります。その場合には、本体からステアを外し、調整ネジをプラスドライバーで左右均等に少しずつ締めてください。調整ネジを締めた後は、本体を元の位置に戻してください。

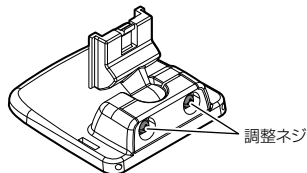

取付け方法

サンバイザーに取付ける

- 1) ステアにサンバイザークリップを取付けます

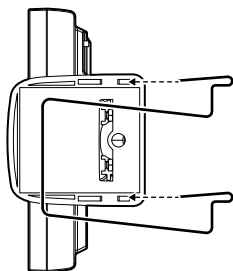

サンバイザークリップをステアの
サンバイザークリップ取付け穴に差し込む

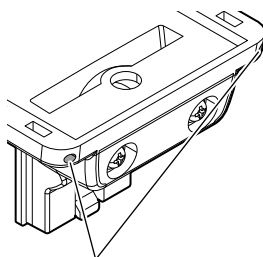

サンバイザークリップ
取付け穴

- 2) サンバイザーにレーダー本体を取付け固定します

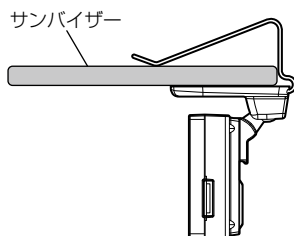

⚠ 注意

サンバイザーの厚みが薄い車両の場合、ステアとサンバイザーの間に両面テープを貼付けて使用してください。

表示画面を反転表示する

サンバイザーに取付けた場合には、本製品に内蔵の G センサーによって上下を認識し、自動的に表示画面が反転します。

通常取付けの場合



サンバイザー取付けの場合



基本操作

電源を入れる

1. レーダー本体の電源スイッチを入れる

※必ず付属の microSD カードを挿入した状態で電源を入れてください。挿入されていないと作動しません。

⚠ 注意
電源を入れた後、「SD カードの異常を検出しました。SD カードを確認してください。」とエラーが表示された場合、レーダーの電源を OFF にした後、microSD カードを抜き差しし、再度電源を入れてください。再度同じエラーが表示される場合は、弊社サービス部までご相談ください。

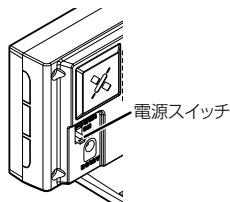

👉 アドバイス

エンジンを停止してもシガープラグに電圧が 12V ある車（一部外車など）は、オプション（別売品）の SS-063「電源配線ユニット」（ヒューズ差替えタイプ）を使用してください。

2. オープニング画面を確認する

※液晶表示を OFF に設定（⇒ P26）していてもオープニング画面は表示されます。

※オープニングの効果音は設定（⇒ P60）で OFF にすることもできます。

※公開取締情報の設定を ON にしていると、オープニング画面表示後、公開取締情報（⇒ P33）が表示されます。



3. GPS 衛星の受信アナウンスとアイコン表示を確認する 数秒～数分かかる場合があります。

受信アナウンス	アイコン表示
「ピンポン♪ 衛星を受信しました。」	

GPS 衛星の受信ができないときは

「チャラン♪ 衛星を受信できません。」とアナウンスされ、アイコン表示が確認できない場合は、GPS 衛星を正確に受信できていません。

未受信時



👉 アドバイス

GPS の補完機能

本製品は GPS の補完機能として『G + ジャイロシステム』を搭載しています。走行中に GPS 衛星の受信ができなくなった場合、G + ジャイロシステムによって自車位置の検出を行います。G + ジャイロシステム作動時は GPS アイコン表示部に、右記アイコンが表示されます。

※ G + ジャイロシステムのみでは、自車位置を完全に検出することはできません。

G+ジャイロシステム作動時



ディスプレイ表示

待機画面表示例

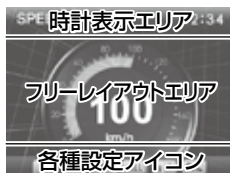

フリーレイアウトエリアの表示内容は、お好みに合わせて変更することができます。(⇒ P22)

フリーレイアウトエリア

・時計表示



・車両電圧表示

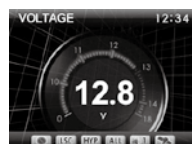

・速度表示



・GPS 情報表示

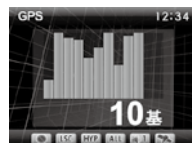

・進行方向



・ドライブ info 表示
(⇒ P23)



・連続運転時間



・パワーチェック
info 表示(⇒P24)

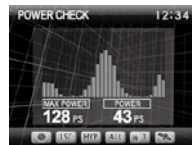

・標高表示



・G モニター 表示
(⇒ P25)

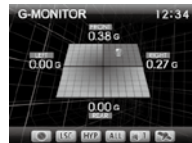

基本操作

アイコンについて

待機画面表示時には以下のアイコンが表示されます。



① ② ③ ④ ⑤ ⑥

	アイコン	表示内容	参照ページ
①		駐車監視エリアを表示	P73
②		LSC 機能の作動状態を表示	P50
③		レーダーの受信感度を表示	P49
④		走行エリアの設定を表示	P36
⑤		警報音の設定を表示	P51
⑥		GPS 衛星の受信 / 未受信を表示	P16
		G システムの作動状態を表示 ※走行中に GPS 未受信の場合のみ表示	P16

アドバイス

G + ジャイロシステム (⇒ P16) のみでは、自車位置を完全に検出することはできません。

警報画面例

● GPS 警報



制限速度表示

※制限速度のデータが登録されて無い場合は「CAUTION」を表示

●レーダー、ステルス、無線警報

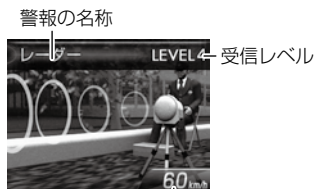

ディスプレイの明るさを変える

昼間と夜間のディスプレイの明るさを任意で3段階に切替えることができます。

1. 待機画面で【セレクトスイッチ】を**長押し**し、メインメニュー画面を表示させる
2. 【セレクトスイッチ】で [機能設定] を選択し、【ネクストスイッチ】を押す
3. [明るさ設定昼間] または [明るさ設定夜間] が表示されるまで【セレクトスイッチ】を押す
4. 【ネクストスイッチ】を押して、【暗い】【標準】【明るい】の3段階で調整する
5. 【バックスイッチ】を2回押して待機画面に戻ります。



アドバイス

- ・設定画面の明るさを目安に調整を行ってください。
- ・[明るさ設定夜間]に項目を切替えると、バックライトの明るさも連動してオートディマー時の明るさに切替わります。

オートディマー機能

- ・本製品は時刻と明るさによって、バックライトの明るさを自動的に調整するオートディマー機能を採用しています。
- ・照度センサーによって明るさを自動的に調整します。
- ・GPS情報を利用した場合、各エリアを中心に時季(2~4月/5~7月/8~10月/11~1月)の日の出と日の入り時刻の統計を基にオートディマー作動時刻を決めています。

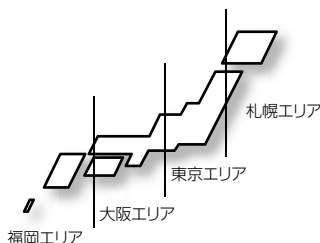



アドバイス

照度センサーは設定でOFFにすることもできます。(⇒P44)

基本操作

音量を調整する

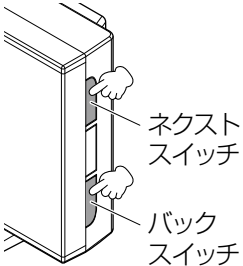
- ・ディスプレイを確認しながら、9段階（無音含む）の音量調整ができます。
- ・お買い上げ時は、音量が【5】に設定されています。

① 待機画面中に	② 【バックスイッチ】または【ネクストスイッチ】を押す	【ネクストスイッチ】で音量が大きくなります。
		 <p>【バックスイッチ】で音量が小さくなります。 ※音量を最小にすると消音になります。</p>

テスト機能を使用する

- ・本製品がどのような音量で警報するかを確認できる機能です。
- ・待機画面中に【バックスイッチ】【セレクトスイッチ】を同時押しすると、レーダー本体から警報時のテスト音が鳴ります。

オートボリュームダウン機能

本製品は、オービス最接近警報（200m以下）してから約10秒後、また、レーダー受信警報してから約15秒後に、警報音のボリュームを自動的に小さくします。一度警報が解除されると、元の警報音のボリュームに戻ります。

便利な機能

待機画面の表示内容を選ぶ

壁紙を選ぶ

待機画面の壁紙を【ブルー】・【グリーン】・【レッド】から選ぶことができます。

お買い上げ時は、【ブルー】が設定されています。

1. 待機画面で【セレクトスイッチ】を**長押し**し、メインメニュー画面を表示させる
2. 【セレクトスイッチ】で[機能設定]を選択し、【ネクストスイッチ】を押す
3. [待機画面壁紙設定]が表示されるまで【セレクトスイッチ】を押す
4. 【ネクストスイッチ】を押して、パターンを選択する
5. 【バックスイッチ】を2回押して待機画面に戻ります。

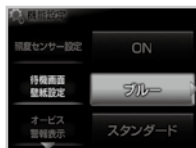

便利な機能

フリーレイアウトエリアの表示内容を選ぶ

本体の【ネクストスイッチ】を押し続けると、フリーレイアウトエリアの表示内容が下記の順番で切替わっていきます。



フリーレイアウトエリア

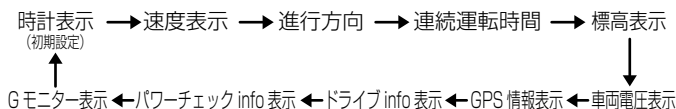

👉 アドバイス

- ・ 標高表示は、衛星の位置等に大きく影響され、停車中でも衛星の移動等で表示が変わる場合があります。
- ・ 時計表示は GPS データを利用するため、日付・時刻の設定はありません。
- ・ スピード表示は時速 10km/h 以下の場合、正確な表示がされない場合があります。
- ・ スピード表示は GPS データによって算出しています。車両のスピードメーターと本製品の表示速度が異なる場合があります。車両により 100km/h で一定走行時に 10km/h 程度の誤差が出る場合があります。あらかじめご了承ください。
- ・ 車両電圧の表示電圧と実際の車両バッテリー電圧とは若干の誤差があるため、表示電圧はあくまでも参考程度とお考えください。

ドライブ info 機能



GPS のデータから平均走行速度・走行距離を表示し、速度の変化をグラフで表示します。

1. 待機画面中に本体の【ネクストスイッチ】を**長押し**し、待機画面をドライブ info 画面に変更する (⇒ P22)
2. 走行時の情報が画面に表示されます。

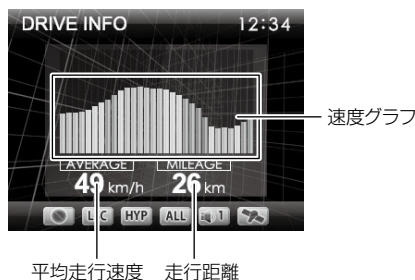

◇グラフの色は速度変化・加速度変化の大きさを表わしています。



👉 アドバイス

- ・グラフの色をグリーンやイエローに揃えるように走行する（急な加速・減速を行わない）ことで、安全運転の目安になります。
- ・走行距離は GPS データによって算出しています。そのため実際の走行距離と異なる場合があります。
- ・走行距離表示は GPS 受信時のみ加算されます。トンネル内など、GPS が受信できない状態では走行距離は加算されません。

便利な機能

パワーチェック info 機能



GPS のデータと設定した車両重量 (⇒ P61) から 1 秒ごとの『走行に必要な馬力』・走行速度・最大馬力を表示し、馬力の変化をグラフで表示します。

1. 待機画面中に本体の【ネクストスイッチ】を**長押し**し、待機画面をパワーチェック info 画面に変更する (⇒ P22)
2. 車両の馬力等の情報が画面に表示されます。

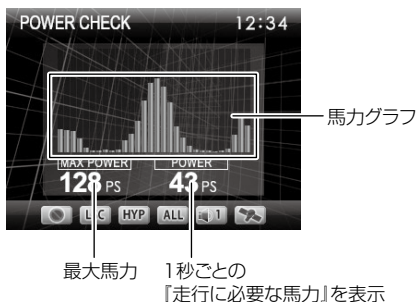

アドバイス

- ・ 1 秒ごとの走行に必要な馬力を表示しているため、車両カタログ表記の馬力とは異なります。
- ※例えば、80km/h で走行するために必要な馬力や 1 秒間に 5km/h 加速するのに必要な馬力を表示しています。
- ・ 停車している場合、表示は Ops と表示されます。

G モニター表示機能

急加速や急減速等による内蔵の G センサーの動きを画面に表示します。

1. 待機画面中に本体の【ネクストスイッチ】を**長押し**し、待機画面を G モニター表示画面に変更する (⇒ P22)
2. G センサーの情報が画面に表示されます。



アドバイス

車両の動きによる G のかかり方 (例)

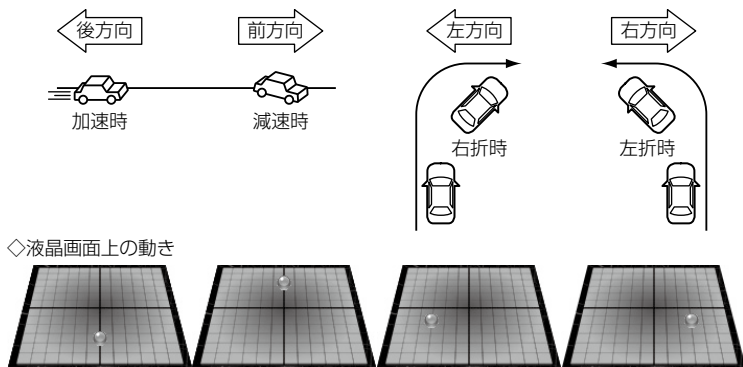

便利な機能

待機画面の液晶表示パターンを切替える

本体の【バックスイッチ】【ネクストスイッチ】を同時押しすることにより液晶表示およびLED表示のON・OFFを切替えることができます。

設定方法

1. 本体の【バックスイッチ】【ネクストスイッチ】を同時押しする

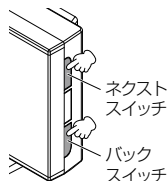

2. 液晶表示とLED表示が下記の順に点灯・消灯パターンが切替わります

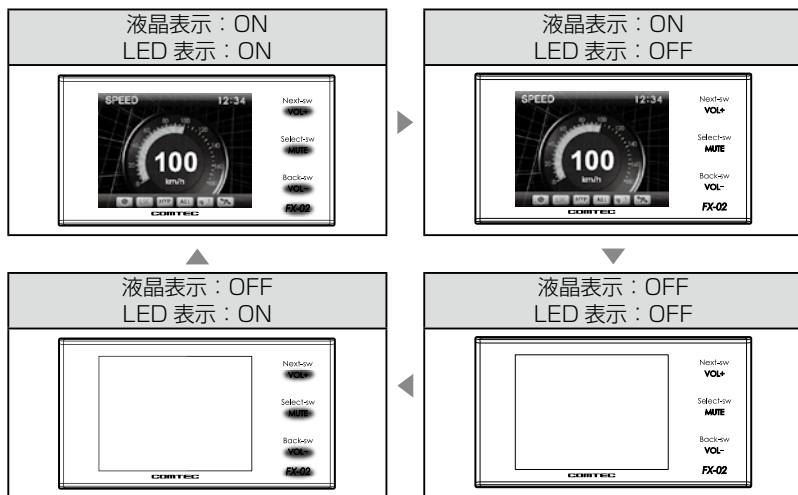

アドバイス

- ・液晶表示をOFFにしても、警報時および操作時は画面表示を行います。
- ・液晶表示OFF時は、【セレクトスイッチ】を押すことで約15秒間画面表示されます。
- ・設定メニュー表示中、マップコード表示中や警報中は液晶表示パターンを切替えることはできません。

ユーザーポイントを登録する



未登録、または新たに設置されたオービスポイントを任意に 100 件まで登録することができます。

⚠ 注意

運転者は、走行中に本製品を絶対に操作しないでください。必ず同乗者が操作を行ってください。

登録方法

<p>①登録したい地点を走行し、GPS 警報をしていないときに</p>	<p>②【バックスイッチ】を長押しする</p>	<p>③「チャラーン♪ ユーザーポイント登録しました」とアナウンスされれば登録完了です。</p>

走行エリアを「シティーモード」または「オールモード」選択時に、ユーザーポイントを登録すると「一般道路上」に登録され、「ハイウェイモード」選択時に登録すると「高速道路上」に登録されます。

👉 アドバイス

ユーザーポイント解除方法

登録したポイントの警報中に【バックスイッチ】を長押しすると「チャラーン♪ ユーザーポイント解除しました」とアナウンスされ登録が解除されます。

ユーザーポイントの登録ができない場合

- ・GPS 衛星が受信できないと「ピッピッピッピ♪ 衛星をサーチ中です」とアナウンスが流れます。
- ・GPS 警報中は登録することができません。(レーダー警報中、無線警報中は登録できます)
- ・一度登録した場所(登録場所から半径約 200m)に再度、登録しようとした場合、「チャラーン♪ 登録できません」とアナウンスされます。
- ・ユーザーポイントを 100 件を超えて登録しようとした場合、「チャラーン♪ メモリーフルです」とアナウンスされます。

便利な機能

警報をキャンセルする

警報を一時的にキャンセルしたり、不要な警報をキャンセルポイントとして登録することで誤警報を低減し、警報の信頼度を高めることができます。

⚠ 注意

運転者は、走行中に本製品を絶対に操作しないでください。必ず同乗者が操作を行ってください。

一時的にキャンセルする（ミュート）

① 各種警報中に



② 【セレクトスイッチ】を短押しする

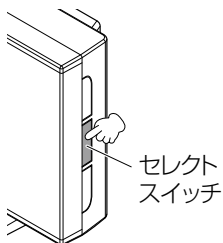

③ 「ピッ」とブザー音が鳴り、ミュートアイコンが表示されます。



ミュートアイコン



ミュートアイコン

👉 アドバイス

- ・ミュートアイコンが表示されている間は、警報しません。
- ・ミュート中に再度【セレクトスイッチ】を押す、または待機画面に戻るとミュート状態は解除されます。
- ・誤警報の登録地点（⇒ P29）、対向車線オービスのレーダー波をキャンセルした時（⇒ P30）、オービスポイントのキャンセル地点（⇒ P31）、ASC 機能（⇒ P49）および LSC 機能（⇒ P50）作動中にもミュートアイコンが表示されます。



誤警報地点を登録する

- ・自動ドア等、レーダー波を受信してしまう場所をキャンセルポイントとして登録することで、半径約 200m 内のレーダー警報を消音します。
- ・最大登録件数は、50 件です。

⚠ 注意

運転者は、走行中に本製品を絶対に操作しないでください。必ず同乗者が操作を行ってください。

①レーダー警報中に



②【ネクストスイッチ】を長押しする



③「チャラン♪レーダーキャンセルポイント登録しました」とアナウンスされれば登録完了です。

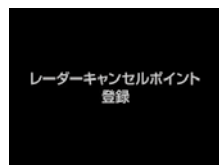

👉 アドバイス

レーダーキャンセルポイント解除方法

登録地点を走行中（ミュートマーク表示中）、【ネクストスイッチ】を長押しすると「チャラン♪レーダーキャンセルポイント解除しました」とアナウンスされ登録が解除されます。

登録ができない場合

- ・レーダー（ステルス含む）受信中でも GPS 衛星が受信できないと「ピッピッピッピ♪衛星をサーチ中です」とアナウンスが流れます。
- ・一度登録した場所（登録場所から半径約 200m）に再度、登録しようとした場合、「チャラン♪登録できません」とアナウンスされます。
- ・レーダーキャンセルポイントを 50 件を超えて登録しようとした場合、「チャラン♪メモリーフルです」とアナウンスされます。

便利な機能



誤警報地点を自動で検知する

- ・自動ドア等、レーダー波を受信してしまう場所を自動で認識し、2 日間に 2 回通過した際に誤警報地点として登録を行うか選択できます。
- ・設定で ON/OFF を切替えることができます。(⇒ P45)

⚠ 注意

運転者は、走行中に本製品を絶対に操作しないでください。必ず同乗者が操作を行ってください。

1. 誤警報する場所を 2 回通ると、[レーダーキャンセルポイント検知画面] が表示される

レーダーキャンセルポイントを検知しました。
ポイントを登録しますか？

実行 : Next

キャンセル : Back

2. 【ネクストスイッチ】を押すと、誤警報地点として登録される

対向車線オービスのレーダー波を自動でキャンセルする



- ・対向車線のレーダー式オービス、H システムのレーダー波を受信した場合、自動で対向車線のオービスと認識し警報をミュートします。
- ・設定で ON/OFF を切替えることができます。(⇒ P45)

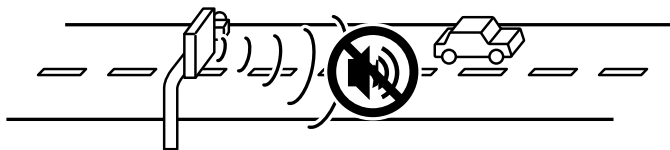

⚠ 注意

キャンセル中はすべてのレーダー波をミュートします。キャンセル中の走行には十分お気を付け下さい



オービスポイントをキャンセル登録する

- ・お買い上げ時から登録してあるオービスポイントやNシステムでGPSデータに登録されているオービスポイントをキャンセルポイントとして登録することで、該当ポイントの警報を1地点単位で消音します。
- ・最大登録件数は、30件です。
- ・同時にレーダー波もキャンセルされます。

⚠ 注意

運転者は、走行中に本製品を絶対に操作しないでください。必ず同乗者が操作を行ってください。

① オービス警報中に



② 【ネクストスイッチ】を長押しする

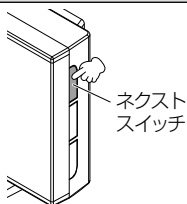

③ 「チャラーン」警報キャンセルポイント登録しました」とアナウンスされれば登録完了です。

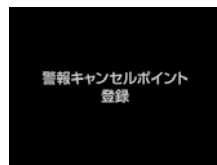

👉 アドバイス

警報キャンセルポイント解除方法

登録地点を走行中（ミュートマーク表示中）、【ネクストスイッチ】を長押しすると「チャラーン」警報キャンセルポイント解除しました」とアナウンスされ登録が解除されます。

登録ができない場合

警報キャンセルポイントを30件を超えて登録しようとした場合、「チャラーン」メモリーフルです」とアナウンスされます。

便利な機能

無線警報をキャンセル登録する（パスメモリ）

車両ノイズや一部地域など一定周波数のみを受信したままの状態が続く場合に、対象の周波数を登録し、受信対象から外すことができます。

※ カーロケ・350.1MHz 無線・警備無線は設定（登録）できません。

（例）デジタル無線の場合

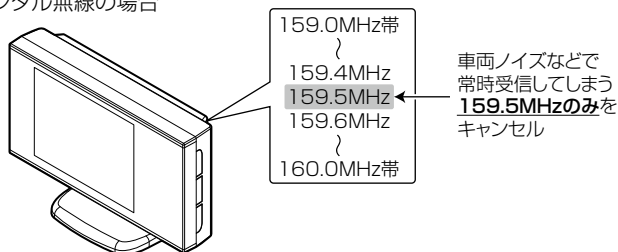

※キャンセルした159.5MHz以外の159.0～159.4MHz、159.6～160MHzを受信するとキャンセルされずに警報を行います。

・マニュアルモード（⇒P44、45）でOFFに設定した警報は、キャンセル登録に関係なく警報しません。

①無線警報中に



②【ネクストスイッチ】を長押しする

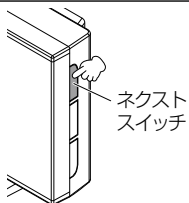

③「チャラーン パスメモリを登録しました」と鳴れば登録完了です。

パスメモリ登録

👉 アドバイス

無線キャンセル登録解除方法

レーダー本体をデータリセットすると登録を解除することができます。ただし、その他の設定した内容もすべてお買い上げ時の状態になります。（⇒P89）

登録ができない場合

「チャラーン♪ 登録できません」とアナウンスされます。

公開取締情報

公開取締情報とは

各都道府県の警察で交通違反を抑止するために公開される取締情報です。この機能には、ホームエリア (⇒ P46) とドライブエリア (⇒ P47) の2つのエリアモードを表示することができます。

※ 設定が OFF の場合は表示されません。

※ インターネットが利用できる環境のパソコンからコムテックホームページ (<http://www.e-comtec.co.jp>) へアクセスして公開取締情報のデータをダウンロードしてください。

公開取締情報を表示する

● 公開取締情報表示 1

レーダー本体の電源を入れると、オープニング画面→公開取締情報 (ホーム)→公開取締情報 (ドライブ)→待機画面の順に表示されます。

● 公開取締情報表示 2

公開取締情報 (ホーム)→公開取締情報 (ドライブ)→マップコード→緯度経度→公開取締情報 (ホーム) の順に情報が確認できます。

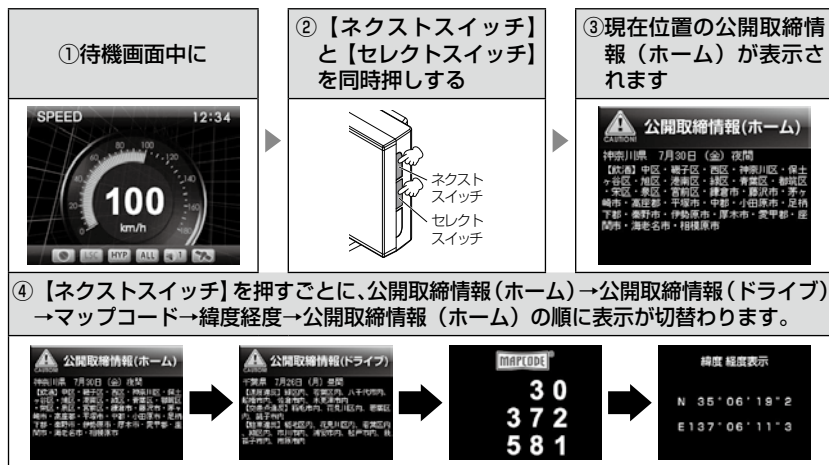

- ・待機画面に戻すには、【バックスイッチ】を押してください。
- ・公開取締情報 (ホーム) のエリアを任意で設定できます。(⇒ P46)
- ・公開取締情報 (ドライブ) のエリアを任意で設定できます。(⇒ P47)

便利な機能

● 公開取締情報表示 3

高速道路の県境ポイント（⇒P71）を通過すると、県境アナウンス→公開取締情報表示（検知した県）→待機画面の順に表示されます。

※ 一般道では、県境アナウンスや画面の表示はありません。

⚠ 注意

運転者は、走行中に本製品を絶対に操作しないでください。必ず同乗者が操作を行ってください。

画面表示について

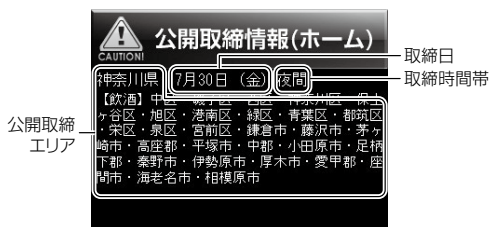

👉 アドバイス

microSD カードに公開取締情報のデータがない場合は、画面上に【公開取締情報のデータがありません】と表示されます。microSD カードに公開取締情報のデータがある場合でも、各都道府県の警察から取締情報が公開されていない場合は、画面上に【取締にご注意ください。安全運転をこころがけましょう。】と表示されます。

マップコード・緯度経度を表示する

公開取締情報（ホーム）→公開取締情報（ドライブ）→マップコード→緯度経度→公開取締情報（ホーム）の順に情報が確認できます。

※ 公開取締情報は設定が ON の場合のみ表示されます。

① 待機画面中に





② 【ネクストスイッチ】と【セレクトスイッチ】を同時押す

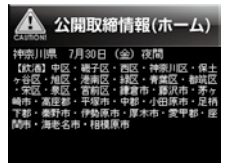

③ 現在位置の公開取締情報（ホーム）が表示されます

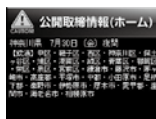
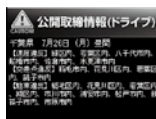

④ 【ネクストスイッチ】を押すことに、公開取締情報（ホーム）→公開取締情報（ドライブ）→マップコード→緯度経度→公開取締情報（ホーム）の順に表示が切替わります。

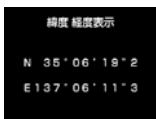
便利な機能

- ・待機画面に戻すには、【バックスイッチ】を押してください。
- ・マップコードおよび緯度経度表示は、場所を移動しても自動で表示は更新されません。

⚠ 注意

- ・運転者は、走行中に本製品を絶対に操作しないでください。必ず同乗者が操作を行ってください。
- ・マップコード表示中は警報を行いません。
- ・マップコード表示中は設定を変更することはできません。設定を変更したい場合は、表示を待機画面に戻してから変更を行ってください。
- ・GPSの受信状況や、マップコードでの場所の特定が約 30m 四方（標準マップコード）までのため、GPSの測位誤差を含めて 30～100m 程マップコードを表示させた地点と地図上との誤差がでることがあります。予めご了承ください。
- ・マップコードは場所により桁数の違いがあります。最大 10 桁（標準マップコード）まで表示します。

便利な機能

走行エリアを選ぶ

GPS 警報を行う道路を【オールモード】【シティーモード】【ハイウェイモード】【オートモード】から選択することができます。

設定方法



- ・【セレクトスイッチ】を押す毎に設定が切替わります。
- ・下記表を参照し、走行条件に合わせた走行エリアの設定をしてください。

設定		表示アイコン	GPS 警報を行う道路	モード確認アナウンスする速度の目安※
ALL	オールモード		一般道路／高速道路	—
CTY	シティーモード		一般道路のみ	80km/h 以上
HWY	ハイウェイモード		高速道路のみ	5km/h 以下
AT	オートモード	オールモード、シティーモード、ハイウェイモードを自動で切替える		—

※ シティーモード設定中、走行速度が 80km/h を超えたり、ハイウェイモード設定中、車が停車状態になると、「モード確認をしてください」とアナウンスします。

⚠ 注意

オートモードに設定した場合、自車の走行速度と GPS のデータを基に、「オールモード」、「シティーモード」、「ハイウェイモード」を自動的に切替えます。そのため、下記のような場合、実際の走行道路と設定が異なり、GPS 警報を行わない事があります。

- ・高速道路走行中に渋滞等により低速走行をしている場合。
- ・高速道路から速度を落とさずに一般道路に合流する場合。
- ・一般道路と高速道路が並行している場合。

GPS データを更新する

- ・本製品のGPSデータ（GPSポイントデータ）、オービス写真データおよび地図データは、最新バージョンへの更新が可能です。（オービス写真データは年1回更新の予定）
- ※ 公開取締情報は microSD カード内へコピーし、設定を ON にする事で使用できます。レーダー本体での更新操作は必要ありません。（⇒ P33）
- ・今現在でも新たにオービス・N システムが増設されており、また調査箇所以外にもオービス・N システムが設置されている可能性があります。お車を運転するときは安全の為、必ず法定速度内で走行してください。

最新データをダウンロードする

- ・インターネットが利用できる環境のパソコンからコムテックホームページ（<http://www.e-comtec.co.jp>）へアクセスして最新バージョンのGPSデータをダウンロードしてください。

※ ダウンロードのサイトは、予告なく変更・中止される場合があります。

（ダウンロードに必要なもの）

《対応 OS》

- ・Microsoft Windows 2000
- ・Microsoft Windows Vista
- ・Microsoft Windows XP
- ・Microsoft Windows 7

※ 64bit 版は除きます。

《記録媒体》

本体内蔵 microSD カード



アドバイス

上記のダウンロードできる環境をお持ちでないお客様は、本製品を直接コムテックサービス部までお送りください。

※お預かりでのデータ更新に関しましては**有償**となります。あらかじめご了承ください。

〒470-0206

住所 愛知県みよし市筋生町下石田 60 番

電話 0561-36-5654

株式会社 コムテック サービス部 データ更新係 迄

便利な機能

レーダー本体をアップデートする

最新の GPS データをダウンロードした microSD カードをレーダー本体に読み込ませることで、GPS データの更新ができます。

1. 本体の microSD カードスロットに、microSD カードを「カチッ」と音がするまで差し込む
・必ずレーダー本体の電源が OFF になっていることを確認してください。
2. シガープラグコードを接続 (⇒ P13) して、レーダー本体の電源を入れる
3. 待機画面で【セレクトスイッチ】を**長押し**し、メインメニュー画面を表示させる

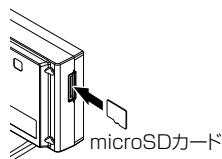

4. 【セレクトスイッチ】で [SD カード] を選択し、【ネクストスイッチ】を押す



5. 現在の GPS データの情報が表示されるので、【ネクストスイッチ】を押す



6. 確認画面で【ネクストスイッチ】を押すと、データ更新が開始される

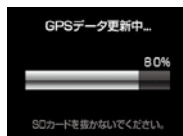
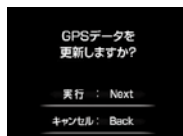

7. 更新が完了したら【ネクストスイッチ】を押して、再起動する

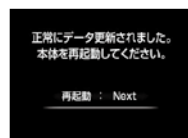

表示画面	エラー	対処方法
	<p>アップデートに失敗するとエラーメッセージが表示され、正常にアップデートされるまで本製品は再起動後も microSD カードメニューから切り替りません。</p>	<p>再度、GPS データのアップデートを行ってください。</p>
	<p>電源起動時もしくは再起動時に GPS データが異常とエラーメッセージが表示された場合、本製品は microSD カードメニューから切り替りません。</p>	<p>再度、GPS データのアップデートを行ってください。</p>
	<p>「有効なデータが存在しません。」のエラーメッセージが表示される。</p>	<p>再度、パソコンから GPS データを microSD カードにコピーしてください。</p>
	<p>「SD カードが挿入されていません。」のエラーメッセージが表示される。</p>	<p>再度、microSD カードの挿入を確認してください。</p>

⚠ 注意

- microSD カードを取付けたり取外す場合は、必ずレーダー本体の電源を OFF にしてください。
- microSD カードを無理に取付けたり、取外したりすると、microSD カードやレーダー本体が破損することがあります。
- microSD カード以外のものを挿入しないでください。microSD カードやレーダー本体が破損することがあります。
- アップデート中は、microSD カードを抜いたり、電源スイッチを切ったりしないでください。microSD カードやレーダー本体が破損することがあります。ただし、アップデートが開始されなかったり、途中で停止した場合は再起動を行い、再度アップデートを行ってください。

便利な機能

おまかせカンタン設定

GPS 警報および無線警報を 4 つのモードから一括で簡単に設定できる機能です。

設定方法

1. 待機画面で【セレクトスイッチ】を長押しし、メニュー画面を表示させる
2. [機能設定] を選択し、【ネクストスイッチ】を押す
3. [おまかせ設定] が表示されるまで【セレクトスイッチ】を押す



4. 【ネクストスイッチ】を押して、【おまかせ 1】【おまかせ 2】【オールオン】【マニュアル】の中から選択する

- 【おまかせモード 1・2】...必要最低限の機能を使いたい方におすすめ
- 【オールオンモード】.....すべての機能を使いたい方におすすめ
- 【マニュアルモード】.....お好みの機能をそれぞれ設定して使いたい方におすすめ

👉 アドバイス

お買い上げ時はマニュアルモードで、各設定の内容はオールオンモードと同様です。ただし、ロードセレクト機能は『AT』に設定されています。

設定内容一覧

	機能	おまかせモード1	おまかせモード2	オールオンモード	マニュアルモード
無線設定	カーロケ	HI	HI	HI	P44、45の設定になります。オールリセット、お買い上げ時の内容はオールオンモードの内容になります。 ※ただし、ロードセレクト機能は「AT」に設定されています。
	350.1MHz				
	デジタル				
	取締特小	OFF	OFF	HI	
	署活系				
	ワイド				
	警察 / 消防ヘリテレ				
	レッカー				
	新救急				
	消防				
	高速管理車両				
	警察活動				
	警備				
	タクシー				
パトロールエリア設定	ON	ON	ON		
GPS設定	W オービス	OFF	OFF	距離 : 500m	
	取締ポイント	ON	ON	ON	
	白バイ警戒エリア	サイレント			
	駐車監視エリア	ON			
	信号無視取締機ポイント	ON	OFF		
	過積載取締機ポイント	OFF			
	警察署エリア				
	交番エリア				
	高速道路交通警察隊エリア				
	事故ポイント				
	N システム				
	SA/PA/HO				
	道の駅ポイント				
	急カーブポイント				
	トンネルポイント				
	県境ポイント				
	分岐合流ポイント				
	逆走お知らせポイント				
	消防署エリア				
スクールエリア					
ロードセレクト	AT		AT	ALL	AT

便利な機能

👉 アドバイス

- ・おまかせモード1、おまかせモード2、オールオンモードの設定中は『GPS設定』および『無線設定』の設定を変更することは**できません**。
- ・全てのモードで『機能設定』の設定を変更することはできます。
- ・セーフモードの設定を『ALL-ON』に設定している場合、セーフティウィーク期間中はオールオンモードになります。(⇒ P60)

設定操作

設定方法

マニュアルモード選択時 (⇒ P40) に全ての機能をそれぞれ設定することができます。おまかせモード 1、おまかせモード 2、オールオンモードでは、GPS 機能および無線警報の設定はできません。(['チャララン♪ マニュアルモードにしてください』とエラー音が鳴ります)

※ 何もスイッチを押さないと約 30 秒後、自動的に待機画面に戻ります。
(そのとき、途中までスイッチで選択した設定は保存されます)

例：N システムの設定を【OFF】に設定変更するには・・・

1. 待機画面中に【セレクトスイッチ】を**長押し**して離すと、メインメニューに入る



2. 【セレクトスイッチ】を押して、メニュー項目を選択し、【ネクストスイッチ】を押して決定する

例：【セレクトスイッチ】を1回押して【GPS 設定】を選択します。



3. 【セレクトスイッチ】を押して、機能項目を選択する

例：【セレクトスイッチ】を1回押して【N システム】を選択します。



4. 【ネクストスイッチ】を押して、設定内容を選択する

例：【ネクストスイッチ】を1回押して[OFF]を選択します。

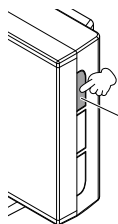

ネクスト
スイッチ



5. 【バックスイッチ】を2回押して待機画面に戻る
・続けて別項目を設定することもできます。

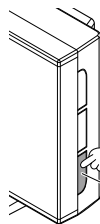

バック
スイッチ

設定操作

設定内容一覧

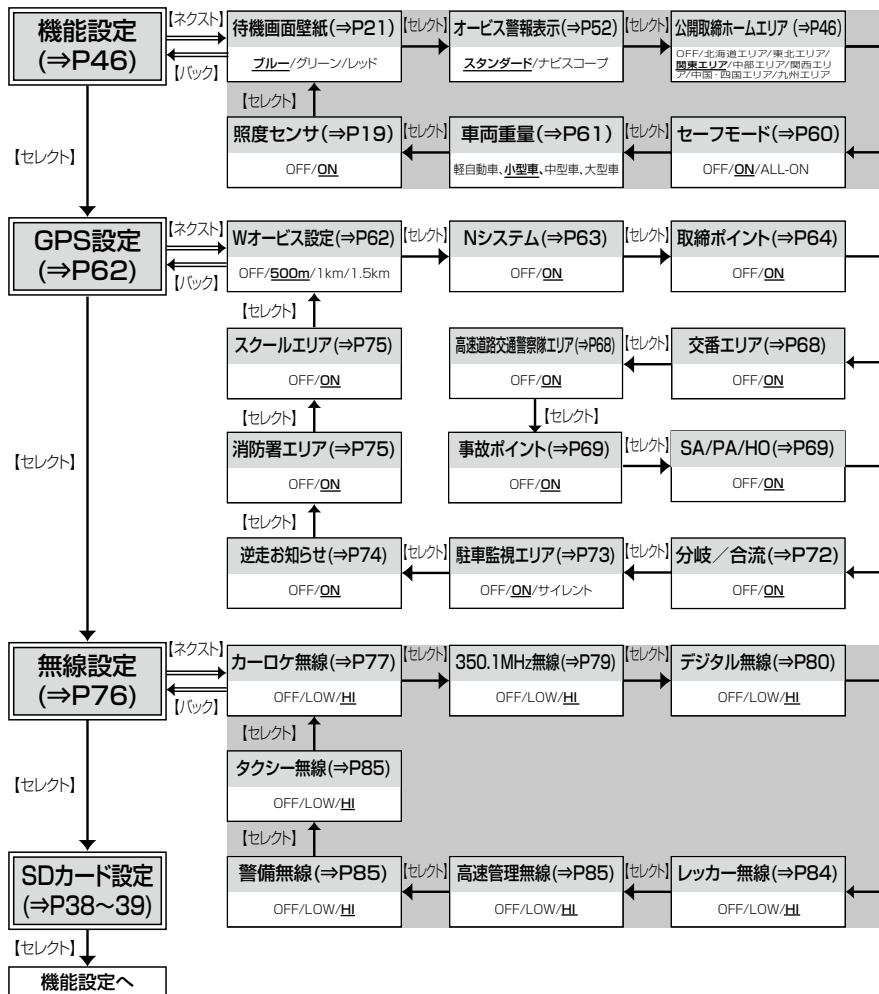

※ おまかせ/オールオンモードでは、GPS 設定および無線設定の変更はできません。
※ **太字**は初期設定になります。

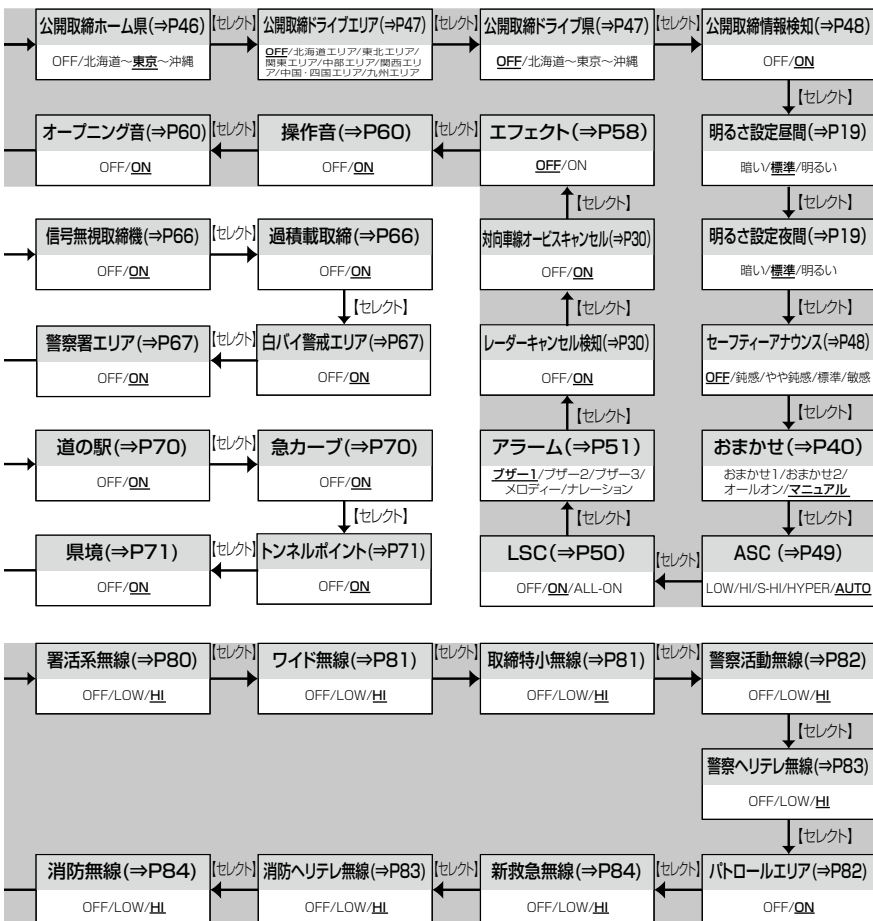

設定項目

機能設定

公開取締情報（ホーム）を設定する

お住まいの地域の公開取締情報を取得するために、エリアと都道府県を設定します。

公開取締情報ホームエリア設定を行ったあと、公開取締情報ホーム県を設定してください。

お買い上げ時は、公開取締情報ホームエリア設定は関東エリアが、公開取締情報ホーム県設定は東京が設定されています。

1. 待機画面で【セレクトスイッチ】を**長押し**し、メインメニュー画面を表示させる
2. 【セレクトスイッチ】で[機能設定]を選択し、【ネクストスイッチ】を押す



3. [公開取締ホームエリア設定]が表示されるまで【セレクトスイッチ】を押す



4. 【ネクストスイッチ】を押して、お住まいのエリアを選択する
 - ・ OFF、北海道エリア、東北エリア、関東エリア、中部エリア、関西エリア、中国・四国エリア、九州エリアから選択します。
 - ・ OFF に設定すると、取得および表示を行いません。

5. 機能設定画面で [公開取締ホーム県設定] が表示されるまで【セレクトスイッチ】を押す

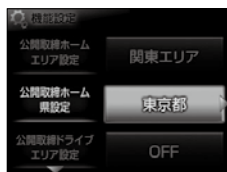

6. 【ネクストスイッチ】を押して、お住まいの都道府県を設定する
 - ・ 北海道～東京～沖縄から選択します。
 - ・ 操作 4 で OFF に設定すると、公開取締ホーム県設定はできません。

公開取締情報（ドライブ）を設定する

ドライブなどでお住まいの地域以外の公開取締情報を取得するために、エリアと都道府県を設定します。

公開取締情報ドライブエリア設定を行ったあと、公開取締情報ドライブ県を設定してください。

お買い上げ時は、公開取締情報ドライブエリア設定と公開取締情報ドライブ県設定は、どちらも OFF に設定されています。

1. 待機画面で【セレクトスイッチ】を**長押し**し、メインメニュー画面を表示させる

2. 【セレクトスイッチ】で [機能設定] を選択し、【ネクストスイッチ】を押す



3. [公開取締ドライブエリア設定] が表示されるまで【セレクトスイッチ】を押す



4. 【ネクストスイッチ】を押して、ドライブエリアを選択する

- ・ OFF、北海道エリア、東北エリア、関東エリア、中部エリア、関西エリア、中国・四国エリア、九州エリアから選択します。
- ・ OFF に設定すると、取得および表示を行いません。

5. 機能設定画面で [公開取締ドライブ県設定] が表示されるまで【セレクトスイッチ】を押す



6. 【ネクストスイッチ】を押して、お住まいの都道府県を設定する

- ・ 北海道～東京～沖縄から選択します。
- ・ 操作 4 で OFF に設定すると、公開取締ホーム県設定はできません。

設定項目

公開取締情報検知を設定する

県境を通過した時に、公開取締情報を表示するまたは表示しないに設定することができます。

お買い上げ時は、ON に設定されています。

1. 待機画面で【セレクトスイッチ】を**長押し**し、メインメニュー画面を表示させる
2. 【セレクトスイッチ】で [機能設定] を選択し、【ネクストスイッチ】を押す



3. [公開取締情報検知設定] が表示されるまで【セレクトスイッチ】を押す



4. 【ネクストスイッチ】を押して、【ON】または【OFF】を選択する

👉 アドバイス

該当する取締情報がある場合、高速道路の県境ポイントを通過すると画面上に公開取締情報が表示されます。

セーフティアナウンス設定

メインメニュー⇒【セレクト】⇒機能設定⇒【セレクト】⇒セーフティアナウンス 詳しい設定操作はP42を参照ください。

急加速や急減速等、一定以上の「G（加速・減速）」を検出すると『急ブレーキを検知しました。ご注意ください。』等、音声でお知らせする機能です。安全運転の目安にしてください。

- ・感度を【鈍感】【やや鈍感】【標準】【敏感】と【OFF】の5段階から選択できます。
- ・お買い上げ時の感度は、【OFF】に設定されています。

ASC 機能

メインメニュー → [スイッチ] → 機能設定 → [スイッチ] → ASC 詳しい設定操作は P42 を参照ください。

- ・ASC 機能とは、オート・センシティブ・コントロールの略称で、[AUTO] に設定すると、低速走行中（渋滞など）は受信感度を下げて警報音をミュート（消音）し、高速走行中はレーダーの受信感度を上げて警報しやすくします。※警報画面表示は行います。
- ・お買い上げ時は、[AUTO] に設定されています。

AUTO 設定

- ・[AUTO] に設定することで、走行する速度によってレーダーの受信感度を自動的に調節します。

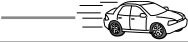
車両状態	 信号待ち、低速走行時など	 走行中
受信感度	LOW	車速に応じて LOW ⇄ HI ⇄ S-HI ⇄ HYPER と受信感度が変化

機能	内容	走行速度	受信感度
ASC 機能 (オート・センシティブ・コントロール)	自車の走行速度に合わせて設定を切替える	30km/h 未満	LOW
		30km/h ~ 60km/h 未満	HI
		60km/h ~ 80km/h 未満	S-HI
		80km/h 以上	HYPER

※ GPS 衛星を受信できない場合は、受信感度が [HYPER] に固定されます。

マニュアル設定

マニュアル設定することで、受信感度を固定することができます。下記表を参考に、最適な受信感度を設定してください。

受信感度	適切な走行場所	走行状態	表示アイコン
LOW	市街地	低速走行	
HI	郊外地	中速走行	
S-HI	郊外地・高速道路	中・高速走行	
HYPER	高速道路	高速走行	

設定項目

LSC 機能

メインメニュー⇒[セレクト]⇒機能設定⇒[セレクト]⇒**LSC** 詳しい設定操作は P42 を参照ください。

- ・LSC 機能とは、ロー・スピード・キャンセルの略称で、渋滞など車が低速走行時は、警報音を自動的にカットする機能です。
- ・お買い上げ時は、[ON] に設定されています。[OFF] または [ALL-ON] の 3 設定から選択することができます。
- ・[ON]低速走行時に GPS 警報、レーダー警報の警報音をカット
- ・[ALL-ON]低速走行時に GPS 警報、レーダー警報、および無線警報の警報音をカット
- ・[OFF]走行速度に関係なく警報音を鳴らす

機能	動作内容
LSC 機能 (ロー・スピード・キャンセル)	GPS 機能を使用して算出した自車の走行速度が 30km/h 以下の場合、警報音をカットする

LSC マークについて





LSC 機能の作動を 2 段階表示でディスプレイにて確認することができます。

状態	走行状態	アイコン表示	警報
LSC	停車中～ 30Km/h		しない
	30Km/h 以上		する
LSC 機能を OFF または衛星を受信していない時			する

アラーム機能

メインメニュー ⇒ [スイッチ] ⇒ 機能設定 ⇒ [スイッチ] ⇒ アラーム 詳しい設定操作は P42 を参照ください。

警報音をブザー 1 / ブザー 2 / ブザー 3 / メロディ / ナレーションのいずれかで鳴らすことができます。

設定	内容	表示アイコン
ブザー 1 (初期設定)、 ブザー 2、ブザー 3	警報音をブザーで鳴らします。	  
メロディ	警報音をメロディ音、[情熱大陸]で鳴らします。	
ナレーション	警報音を音声アナウンスでお知らせします。	

照度センサー設定

メインメニュー ⇒ [スイッチ] ⇒ 機能設定 ⇒ [スイッチ] ⇒ 照度センサー 詳しい設定操作は P42 を参照ください。

- ・照度センサーの設定を ON にすることで、明るさによりオートディマー機能を作動させる事ができます。
- ・お買い上げ時は、[ON] に設定されています。

 アドバイス

取付け場所によって常にオートディマー機能が作動する場合、設定を OFF に切替えて使用してください。

設定項目

オービス警報表示設定

メインメニュー⇒[セレクト]⇒機能設定⇒[セレクト]⇒**オービス警報表示** 詳しい設定操作はP42を参照ください。

- ・警報画面を【スタンダード（初期設定）】【ナビスコープ（ナビゲーションスコープ）】から選択できます。

スタンダード表示について

- ・警報を3Dイラストで表示します。

《2km 警報（高速のみ）/1km 警報》

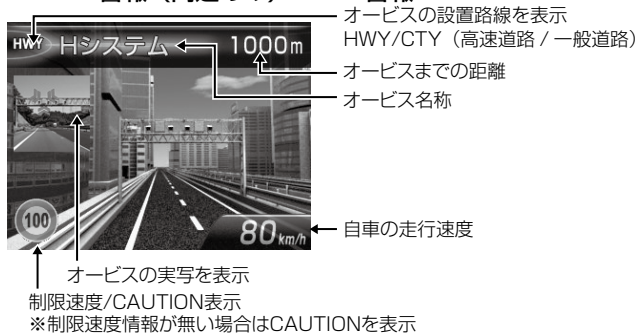

《500m～接近警報時》



ナビゲーションスコープ表示について ©INCREMENT P CORP

- ・オービス（GPS）警報時に実際の地図を表示して対象オービスと自転車位置をわかりやすく表示します。

≪ 2km 警報（高速のみ） / 1km 警報 ≫

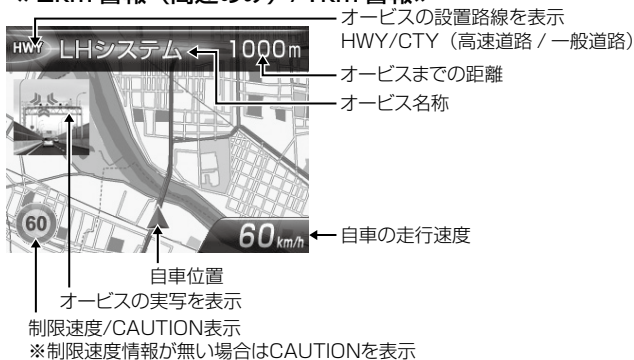

≪ 500m ~ 接近警報時 ≫

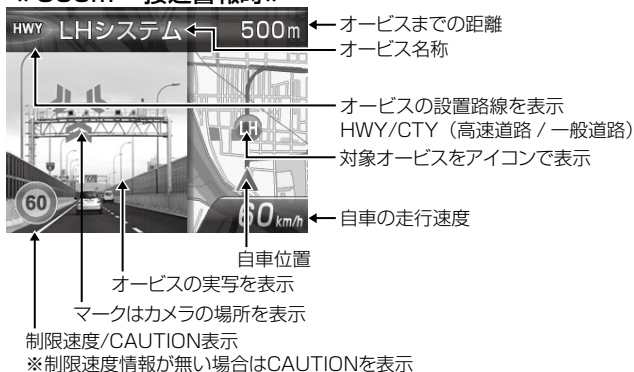

設定項目

《オービス警報・ユーザー登録ポイント警報の音声アナウンス内容》



オービス種類	音声アナウンス ※（ ）内の言葉はオービス迄の直線距離、高速・一般道等によって変わります。	表示画面
ループコイル	約（※ 1）先（※ 2）ループコイル があります。 時速は約（※ 3）キロ。（※ 4）	
LHシステム	約（※ 1）先（※ 2）LHシステム があります。 時速は約（※ 3）キロ。（※ 4）	
Hシステム	約（※ 1）先（※ 2）Hシステム があります。 時速は約（※ 3）キロ。（※ 4）	
レーダー	約（※ 1）先（※ 2）レーダー があります。 時速は約（※ 3）キロ。（※ 4）	
ユーザー登録ポイント	約（※ 1）先（※ 2）上 ユーザーポイント があります。 時速は約（※ 3）キロ。（※ 4）	

- ※ 1 2キロ、1キロ、500m いずれかをアナウンスします。2キロは高速道路のみアナウンスします。
- ※ 2 『高速道／一般道』のいずれかをアナウンスします。また500mの警報の場合、カメラ位置の方向（正面・左側・右側）をアナウンスします。
- ※ 3 アナウンスを始めた時の速度を約10km/h単位（四捨五入）でアナウンスします。190km/h以上は「190キロ以上です」とアナウンスします。
- ※ 4 2キロ、1キロの警報の場合、制限速度または到達時間をアナウンスします。
 - ・制限速度データがあり、走行速度が制限速度を超えている場合、『制限速度は〇〇キロです』
 - ・制限速度データがない場合、または制限速度データがあり、走行速度が制限速度以内の場合、『到達時間は〇〇秒以内です』

⚠ 注意

- ・ ※ 3 のアナウンスの速度はアナウンスを開始した時の速度であり、ディスプレイ表示される速度は現在の走行している速度のため、アナウンス速度と表示される速度は違う場合があります。
- ・ ※ 4 の到達時間はアナウンス開始時の速度と距離で算出されており、実際の到達時間とは異なる場合があります。あくまで目安とお考えください。
- ・ G + ジャイロシステム（⇒ P16）作動時は走行速度と到達時間のアナウンスを行いません。また、走行速度に関わらず制限速度のアナウンスを行います。

≪トンネル出口警報・トンネル内オービス警報の音声アナウンス内容≫

オービス種類	音声アナウンス ※（ ）内の言葉はオービス迄の直線距離、高速・一般道等によって変わります。	表示画面
トンネル出口 警報	(※ 1) トンネル出口 (※ 2) があります。時速は約(※ 3)キロ。(※ 4)	
トンネル内 オービス 警報	≪トンネル手前での警報時≫ (※ 1) トンネル内 (※ 2) があります。時速は約(※ 3)キロ。(※ 4)	
	≪ 1 キロでの警報時≫ 約 1 キロ先 (※ 1) トンネル内 (※ 2) があります。(※ 4)	
	≪ 500m での警報時≫ この先 (※ 1) トンネル内 (※ 2) があります。	

- ※ 1 『高速道 / 一般道』のいずれかをアナウンスします。
- ※ 2 取締機の種類をアナウンスします。
- ※ 3 アナウンスを始めた時の速度を約 10km/h 単位（四捨五入）でアナウンスします。190km/h 以上は「190 キロ以上です」とアナウンスします。
- ※ 4 制限速度をアナウンスします。
 - ・制限速度データがある場合、『制限速度は〇〇キロです』
 - ・制限速度データがない場合、または制限速度データがあり、走行速度が制限速度以内の場合、『時速は約〇〇キロ』（トンネル内オービス除く）

⚠ 注意

G + ジャイロシステム (⇒ P16) のみでは、自車位置を完全に検出することができません。そのため走行状況によっては、実際のオービスまでの距離と警報を行う距離が異なったり、警報を行わない場合があります。あらかじめご了承ください。

設定項目

オービスポイントに接近した場合、下記のように警報を行います。

※ 対向車線上のオービスへの警報は行いません。

◇ 警報を行う距離

約2km※1
(高速道路のみ)
またはトンネル手前※2
(トンネル内オービス警報のみ)

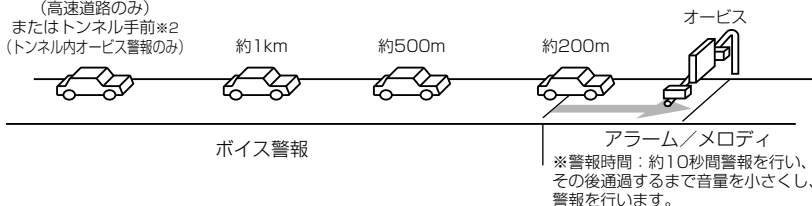

※ 1 警報を行う距離は、対象とするオービスからの直線距離です。道路の高低差、カーブの大きさ等によっては実際の走行距離と異なる場合があります。また、近くの平行する道路等を走行中の時も警報を行う場合があります。

※ 2 トンネル入口から 1km 以上先にオービスがある場合のみ警報します。

◇ 警報画像



2km 警報



1km 警報



500m 警報







接近警報

※ 写真データが無いオービスポイントでは実写表示を行いません。

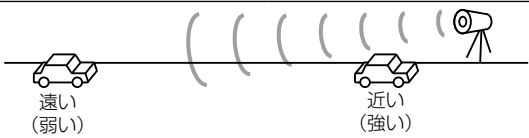
■レーダー警報のしかた

レーダー式取締り機（⇒ P86）に接近した場合、下記のように警報を行います。

レーダー式取締り機迄の 距離（電波の強さ）			
ディスプレイ表示			
レベルメーター			
アラーム音	受信感度	LOW	アラーム音が鳴らない ※警報表示は行います。
		HI	アラーム音が鳴る
		S-HI	
		HYPER	
ステルス波 受信 (⇒ P86)	ディスプレイ 表示		
	アラーム音	ピコッピコッピコッ・・・ アラーム音が鳴ります。	※メロディ/ナレーション 設定の場合はテンポは変 わらず警報を行います。

※ レーダー警報中でも GPS 警報、無線警報を優先します。

※ 表示される速度は現在の走行している速度です。

設定項目

エフェクト（効果音）機能

メインメニュー⇒[スイッチ]⇒機能設定⇒[スイッチ]⇒エフェクト 詳しい設定操作はP42を参照ください。

音声アナウンス前後に用いる擬音効果です。下記の設定のように各警報時の効果音と音声アナウンス警報の選択ができます。

🖱️ アドバイス

通話音声を受信できる無線警報の場合、エフェクトモードの設定に関わらず通話音声の流れます。

項目	OFF（初期設定）	エフェクト1	エフェクト2
GPS 警報	オービス	効果音 + アナウンス	効果音 + アナウンス
	ダブルオービス		
	Nシステム		
	取締ポイント		
	信号無視取締機ポイント		
	過積載取締機ポイント		
	白バイ警戒エリア		
	警察署エリア		
	交番エリア		
	高速道路交通警察隊エリア		
	事故ポイント	効果音のみ	アナウンスのみ
	SA/PA/HO		
	道の駅ポイント		
	急カーブポイント		
	トンネルポイント		
	分岐・合流ポイント		
	駐車監視エリア		
	逆走お知らせポイント		
	消防署エリア		
	スクールエリア		
県境ポイント	効果音 + アナウンス	効果音 + アナウンス	

	項目	OFF (初期設定)	エフェクト1	エフェクト2
無線警報	カーोक無線	効果音 + アナウンス	効果音のみ	アナウンスのみ
	350.1 無線			
	デジタル無線			
	署活系無線			
	ワイド無線			
	取締特小無線			
	警察活動無線			
	警察ヘリテレ無線			
	パトロールエリア			
	新救急無線			
	消防ヘリテレ無線			
	消防無線			
	レッカー無線			
	高速管理車両無線			
	警備無線			
タクシー無線				

設定項目

操作音設定

メインメニュー ⇒ [セレクト] ⇒ [スイッチ] ⇒ 機能設定 ⇒ [セレクト] ⇒ 操作音 詳しい設定操作は P42 を参照ください。

- ・本体スイッチ操作時の確認音を鳴らすか鳴らさないかを選択することができます。
- ・お買い上げ時は、【ON（鳴らす）】に設定されています。

オープニング音設定

メインメニュー ⇒ [セレクト] ⇒ 機能設定 ⇒ [セレクト] ⇒ オープニング音 詳しい設定操作は P42 を参照ください。

- ・オープニング効果音と、電源 ON 時のあいさつアナウンスを ON/OFF 設定することができます。
- ・オープニング効果音とあいさつアナウンスを個別に設定することはできません。
- ・電源 ON 時のあいさつアナウンスは起動時刻により切替わります。
- ・お買い上げ時は、【ON】に設定されています。

起動時刻	アナウンス内容
4:00 ~ 9:59	おはようございます
10:00 ~ 17:59	こんにちは
18:00 ~ 3:59	こんばんは



セーフモード設定（セーフティモード info）

メインメニュー ⇒ [セレクト] ⇒ 機能設定 ⇒ [セレクト] ⇒ セーフモード 詳しい設定操作は P42 を参照ください。

セーフティウィーク期間中にセーフモードの設定が ALL-ON の場合は、自動的にオールオンモード設定に切り替える設定です。

セーフモード期間中に電源が入ると、音声アナウンスと画面表示します。

- ・ ALL-ON 電源が入ると音声アナウンスと画面表示をして、セーフティウィーク期間中は自動的にオールオンモードになります。
- ・ ON 電源が入ると音声アナウンスと画面表示をします。セーフティウィーク期間中でもマニュアルモードの設定した状態を保持します。
- ・ OFF 電源が入っても音声アナウンスと画面表示はしません。セーフティウィーク期間中でもおまかせモード又はマニュアルモードの設定した状態を保持します。

セーフティウィーク	期間(※)	アナウンス/表示画面
春の交通安全運動期間	4月6日～4月15日	「春の交通安全運動期間です」 
秋の交通安全運動期間	9月21日～9月30日	「秋の交通安全運動期間です」 
年末年始取締強化運動期間	12月15日～1月5日	「年末年始取締強化運動期間です」 

※ 交通安全週間は原則として上記期間ですが、都合により変更となる場合があります。

車両重量設定

メインメニュー⇒**[スイッチ]**⇒**機能設定**⇒**[スイッチ]**⇒**車両重量** 詳しい設定操作はP42を参照ください。

車両重量を設定することで、『パワーチェック info』画面で自車のおおよその馬力を表示することができます。

下記表を参考に自車の車両重量に近い設定を選択してください。

設定	車両重量の目安
軽自動車	～1250kg
小型車	1251～1750kg
中型車	1751～2250kg
大型車	2251～

設定項目

GPS 設定



ダブルオービス警報

メインメニュー ⇒ [スイッチ] ⇒ **GPS 設定** ⇒ [スイッチ] ⇒ **W オービス** 詳しい設定操作は P42 を参照ください。

- ・ダブルオービスとは、固定式オービスの先に移動式オービスを設置することで、固定式オービス通過後に速度を上げる車両をねらい撃ちする二重オービスの呼称です。
- ・W オービスを設定した場合は、一般道路上のオービスポイントを通過後、下図※で設定した距離の範囲内で、オービスの設置された道路の制限速度以上で走行すると、警報アナウンスとディスプレイ表示で警告します。

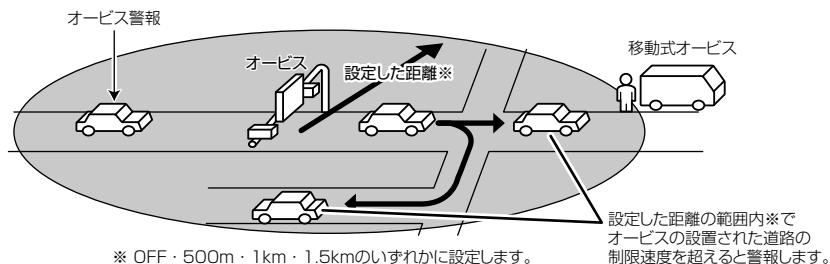

アナウンス	表示画面
効果音、この先ダブルオービスにご注意ください。	

- ※ おまかせモード 1、おまかせモード 2 設定時は OFF です。
- ※ お買い上げ時またはオールオンモード設定時は、500m に設定されています。
- ※ 表示される速度はアナウンスした時の走行速度です。

⚠ 注意

- ・設定した距離の範囲内で信号などにより停止 (5km/h 以下) した場合、再度オービスの設置された道路の制限速度を超えると 3 回まで警報します。
- ・オービス警報キャンセルポイントに設定されているオービスポイントでは、ダブルオービス警報もキャンセルされます。
- ・オービス通過後、設定範囲内であれば車両の進行方向にかかわらず、オービスの設置された道路の制限速度を超えればダブルオービスの警報を行います。



N システム / NH システム 警報

メインメニュー ⇒ [セレクト] ⇒ [GPS 設定] ⇒ [セレクト] ⇒ **N システム** 詳しい設定操作は P42 を参照ください。

N システム / NH システムポイントに接近した場合、下記のように警報を行います。

- ※ 対向車線上の N システム / NH システムへの警報は行いません。
- ※ GPS 電波が受信できていない状態では、GPS 警報ができません。



アナウンス	表示画面
効果音、この先（ <small>高速道路</small> / <small>一般道</small> ）N システムがあります。	

- ※ 本製品は、NH システムを N システムとして警報を行います。
- ※ 表示される速度はアナウンスした時の走行速度です。

⚠ 注意

警報を行う距離は、対象とする N システム / NH システムからの直線距離です。道路の高低差、カーブの大きさ等によっては実際の走行距離と異なる場合があります。

設定項目



取締ポイント警報

メインメニュー⇒[スイッチ]⇒GPS設定⇒[スイッチ]⇒取締ポイント 詳しい設定操作はP42を参照ください。



速度取締りを中心に頻繁に行われているポイントや、過去に検問や取締りの事例があるポイントが予め本機に登録しており、取締ポイントに接近すると約200m～1kmの間で注意をお知らせし、ポイントから離れた時に回避をお知らせします。

- ・[スピード取締り]..... ネズミ捕り等の取締りをおもに行っているポイント
- ・[検問取締り]..... 飲酒/シートベルト/携帯電話等の取締りをおもに行っているポイント
- ・[交通取締り]..... 一時停止無視や信号無視等の取締りをおもに行っているポイント
- ・[その他取締り]..... 上記以外の取締りを行っているポイント
- ・[重点取締り]..... 上記取締ポイントが2つ重なっている場合に警報
- ・[最重点取締り]..... 上記取締ポイントが3つ以上重なっている場合に警報

👉 アドバイス

取締ポイントの回避警報は他の警報と重なった場合、他の警報が優先され、回避警報を行わない場合があります。

取締種類	アナウンス	表示画面
スピード取締ポイント	効果音、この先 一般道 スピード取締ポイントがあります。 取締りにご注意ください。	
検問取締ポイント	効果音、この先 一般道 検問取締ポイントがあります。 取締りにご注意ください。	
交通取締ポイント	効果音、この先 一般道 交通取締ポイントがあります。 取締りにご注意ください。	
その他取締ポイント	効果音、この先 一般道 取締ポイントがあります。 取締りにご注意ください。	

取締種類	アナウンス	表示画面
重点取締ポイント	効果音、この先 一般道 重点取締ポイントがあります。 重点取締りにご注意ください。	
最重点取締ポイント	効果音、この先 一般道 最重点取締ポイントがあります。 最重点取締りにご注意ください。	
回避	効果音、[スピード/検問/交通] 取締ポイントを回避しました。 または 効果音、重点取締ポイントを回避しました。 または 効果音、最重点取締ポイントを回避しました。	

※ 表示される速度はアナウンスした時の走行速度です。

※ ロードセレクト (⇒ P36) がシティーモード、オールモードの時のみ有効です。

設定項目



信号無視取締機ポイント警報

メインメニュー⇒[スイッチ]⇒GPS設定⇒[スイッチ]⇒信号無視取締機 詳しい設定操作はP42を参照ください。

- ・信号無視監視機が設置されている交差点で、信号を無視して走行した違反車両の様子が撮影・記録されます。
- ・本機に登録されている信号無視取締機ポイントに接近すると約200m～600mの間で注意をお知らせします。

アナウンス	表示画面
効果音、この先 一般道 信号無視取締機にご注意ください。	

※ 表示される速度はアナウンスした時の走行速度です。

※ ロードセレクト (⇒P36) がシティーモード、オールモードの時のみ有効です。



過積載取締機ポイント警報

メインメニュー⇒[スイッチ]⇒GPS設定⇒[スイッチ]⇒過積載取締機 詳しい設定操作はP42を参照ください。

- ・過積載取締機が設置されている路線で、車両の積載量を無視して走行した違反車両の様子が撮影・記録されます。
- ・本機に登録されている過積載取締機ポイントに接近すると約200m～600mの間で注意をお知らせします。

アナウンス	表示画面
効果音、この先 (高速道) 一般道 過積載取締機にご注意ください。	

※ 表示される速度はアナウンスした時の走行速度です。



白バイ警戒エリア警報

メインメニュー → [スイッチ] → GPS 設定 → [スイッチ] → 白バイ警戒エリア 詳しい設定操作は P42 を参照ください。

本機に登録されている白バイ警戒エリアに接近（約 300m）するとお知らせします。

アナウンス	表示画面
効果音、この付近 白バイ警戒エリアです。	
効果音、この付近 白バイ重点警戒エリアです。 取締りにご注意ください。	

アドバイス

- ・白バイ重点警戒エリアは白バイ警戒エリア警報を行ったあと、一定の無線を受信した際に警報を行います。
- ・白バイ重点警戒エリアは LSC 機能が【ON】設定の場合でも、警報音がカットされず、警報を行います。
※ 白バイ警戒エリアは警報音がカットされます。
※ LSC 機能が【ALL ON】設定の場合、白バイ警戒エリア、白バイ重点警戒エリアともに警報音がカットされます。



警察署エリア警報

メインメニュー → [スイッチ] → GPS 設定 → [スイッチ] → 警察署エリア 詳しい設定操作は P42 を参照ください。

本機に登録されている警察署付近に接近（約 300m）するとお知らせします。

アナウンス	表示画面
効果音、この付近 警察署エリアです。	

- ※ ロードセレクト（⇒ P36）がシティーモード、オールモードの時のみ有効です。
- ※ 表示される速度はアナウンスした時の走行速度です。

設定項目



交番エリア警報

メインメニュー ⇒ [セレクト] ⇒ [スイッチ] ⇒ GPS 設定 ⇒ [セレクト] ⇒ 交番エリア 詳しい設定操作は P42 を参照ください。

本機に登録されている政令指定都市の交番付近に接近（約 200m）するとお知らせします。

アナウンス	表示画面
効果音、この付近 交番エリアです。 取締りにご注意ください。	

※ ロードセレクト（⇒ P36）がシティーモード、オールモードの時のみ有効です。

※ 表示される速度はアナウンスした時の走行速度です。



高速道路交通警察隊エリア警報

メインメニュー ⇒ [セレクト] ⇒ [スイッチ] ⇒ GPS 設定 ⇒ [セレクト] ⇒ 高速道路交通警察隊エリア 詳しい設定操作は P42 を参照ください。

本機に登録されている政令指定都市の高速道路交通警察隊エリアに接近（約 300m）するとお知らせします。

アナウンス	表示画面
効果音、この付近 高速道路交通警察隊エリアです。 取締りにご注意ください。	

※ 表示される速度はアナウンスした時の走行速度です。

事故ポイント警報



メインメニュー ⇒ [セレクト] ⇒ **GPS 設定** ⇒ [セレクト] ⇒ **事故ポイント** 詳しい設定操作は P42 を参照ください。

全国の事故多発ポイントを予め本機に登録しており、事故多発ポイントに接近（約 300m）するとお知らせします。

アナウンス	表示画面
効果音、この先（ <small>高速道</small> <small>一般道</small> ）事故多発ポイントがあります。	

※ 表示される速度はアナウンスした時の走行速度です。

SA/PA/HO 警報



メインメニュー ⇒ [セレクト] ⇒ **GPS 設定** ⇒ [セレクト] ⇒ **SA/PA/HO** 詳しい設定操作は P42 を参照ください。

全国の高速道路にあるサービスエリア、パーキングエリアやハイウェイオアシスの位置情報を予め本機に登録しており、サービスエリア又はパーキングエリアに接近すると、2km 手前でお知らせします。

状況	アナウンス	表示画面
パーキングエリア	効果音、この先 <small>高速道</small> パーキングエリアがあります。	
サービスエリア	効果音、この先 <small>高速道</small> サービスエリアがあります。	
ハイウェイオアシス	効果音、この先 <small>高速道</small> ハイウェイオアシスがあります。	

※ ロードセレクト（⇒ P36）がハイウェイモード、オールモードの時のみ有効です。

※ 表示される速度はアナウンスした時の走行速度です。

設定項目



道の駅ポイント警報

メインメニュー ⇒ [スイッチ] ⇒ GPS 設定 ⇒ [スイッチ] ⇒ **道の駅** 詳しい設定操作は P42 を参照ください。

本機に登録されている道の駅付近に接近（約 1 km）すると、お知らせします。

アナウンス	表示画面
効果音、この先、一般道 道の駅があります。	

- ※ ロードセレクト（⇒ P36）がオールモード、シティーモードの時のみ有効です。
- ※ 表示される速度はアナウンスした時の走行速度です。



急カーブポイント警報

メインメニュー ⇒ [スイッチ] ⇒ GPS 設定 ⇒ [スイッチ] ⇒ **急カーブ** 詳しい設定操作は P42 を参照ください。

本機に登録されている急カーブ付近に接近（約 300m）すると、お知らせします。

アナウンス	表示画面
効果音、この先、高速道（※ 1）急カーブがあります。	

- ※ 表示される速度はアナウンスした時の走行速度です。
- ※ ロードセレクト（⇒ P36）がハイウェイモード、オールモードの時のみ有効です。
- ※ 1 カーブの状況に応じて、右、左、連続のいずれかをアナウンスします。

⚠ 注意

弊社調査による高速道路上の急カーブと思われる位置を登録して警報を行っていますが、下記には注意してください。

- 全ての急カーブポイントで警報するわけではありません。
- 高速道路の側道（一般道路）を走行中に、その付近の登録ポイントを警報することがあります。



トンネルポイント警報

メインメニュー ⇒ [スイッチ] ⇒ GPS 設定 ⇒ [スイッチ] ⇒ **トンネルポイント** 詳しい設定操作は P42 を参照ください。

本機に登録されているトンネル付近に接近 (約 1km) すると、お知らせします。

アナウンス	表示画面
効果音、この先、高速道 (※ 1) トンネルがあります。	

- ※ 表示される速度はアナウンスした時の走行速度です。
- ※ ロードセレクト (⇒ P36) がハイウェイモード、オールモードの時のみ有効です。
- ※ 1 トンネルの状況に応じて、長い、連続する のいずれかをアナウンスします。

⚠ 注意

弊社調査による高速道路上のトンネル位置を登録して警報を行っていますが、下記には注意してください。

- ・全てのトンネルポイントで警報するわけではありません。
- ・高速道路の側道 (一般道路) を走行中に、その付近の登録ポイントを警報することがあります。

県境ポイント警報



メインメニュー ⇒ [スイッチ] ⇒ GPS 設定 ⇒ [スイッチ] ⇒ **県境** 詳しい設定操作は P42 を参照ください。

県境付近に接近 (約 1km) すると、都道府県をお知らせします。

アナウンス	表示画面
効果音、この先、(※ 1)。	

- ※ ロードセレクト (⇒ P36) がハイウェイモード、オールモードの時のみ有効です。
- ※ 1 都道府県をアナウンスします。

⚠ 注意

弊社調査による高速道路上の県境位置を登録して警報を行っていますが、下記には注意してください。

- ・山間部やトンネル内又は出口付近等の GPS の受信が不安定な場所では警報しない場合があります。
- ・全ての県境ポイントで警報するわけではありません。
- ・高速道路の側道 (一般道路) を走行中に、その付近の登録ポイントを警報することがあります。



設定項目



分岐合流ポイント警報

メインメニュー⇒[セレクト]⇒[スイッチ]⇒GPS設定⇒[セレクト]⇒分岐・合流 詳しい設定操作はP42を参照ください。

本機に登録されている分岐合流付近に接近（約500m）すると、お知らせします。

アナウンス	表示画面
効果音、この先、高速道 分岐（又は合流）があります。	 

- ※ 表示される速度はアナウンスした時の走行速度です。
- ※ 分岐と合流のアナウンスは、それぞれ異なります。
- ※ ロードセレクト（⇒P36）がハイウェイモード、オールモードの時のみ有効です。

⚠ 注意

弊社調査による高速道路上の分岐合流ポイントを登録して警報を行っていますが、下記には注意してください。

- ・全ての分岐合流ポイントで警報するわけではありません。また、SA・PA・HOインターチェンジからの分岐合流も警報を行いません。
- ・高速道路の側道（一般道路）を走行中に、その付近の登録ポイントを警報することがあります。
- ・ジャンクションの形状によっては一つの分岐・合流ポイントで複数回警報することがあります。



駐車監視エリア警報

メインメニュー ⇒ [セレクト] ⇒ GPS 設定 ⇒ [セレクト] ⇒ 駐車監視エリア 詳しい設定操作は P42 を参照ください。

各警察より発表がありました「最重点地域」、「重点地域」を基に弊社調査による監視（駐禁）エリアが登録されています。監視エリア付近に接近すると、お知らせします。

- OFF 画面表示と音声アナウンス共に警報しません。
- ON 画面表示と音声アナウンスで警報します。
- サイレント 画面表示のみで音声アナウンスは行いません。

アナウンス	表示画面
効果音、駐車監視エリアです。	

- ※ 表示される速度はアナウンスした時の走行速度です。
- ※ ロードセレクト（⇒ P36）がシティー、オールモードの時のみ有効です。
- ※ 駐車監視エリア内を走行中は待機画面内の設定アイコン表示部に「駐禁マーク」が表示されます。



⚠ 注意

弊社調査による監視エリアを登録して警報を行っていますが、下記には注意してください。

- 全ての監視エリアで警報するわけではありません。
- 実際の監視エリアと異なるエリアで警報することがあります。

設定項目



逆走お知らせ警報

メインメニュー⇒[セレクト]⇒GPS設定⇒[セレクト]⇒逆走お知らせ 詳しい設定操作はP42を参照ください。

全国的高速道路にあるサービスエリア、パーキングエリアやハイウェイオアシスで停車した時や入口から本線に合流しようとする時、お知らせしません。

《出入口が別方向の場合》

サービスエリア等で停車し、速度が20km/h以上でサービスエリア等の入口に向かって走行（逆走）すると警報を行います。逆走お知らせポイントから離れるまで警報画面の表示を続けます。

アナウンス	表示画面
効果音、この付近 逆走お知らせエリアです。 出口の方向にご注意ください。	

※ 警報中に、逆方向への走行から順方向への走行になった場合、警報画面の標識イラスト部分が切替わります。



《出入口が同じ方向の場合》

サービスエリア等の出入口が同じ方向の場合、サービスエリア等で停車した時に警報を行います。その後発進し、速度が20km/h以上になった場合、再度警報を行います。

アナウンス	表示画面
効果音、この付近 逆走お知らせエリアです。 出口の方向にご注意ください。	

⚠ 注意

逆走お知らせ警報とオービス警報が重なる場所ではオービス警報が優先されるため、逆走お知らせ警報を行いません。ご注意ください。

※ ロードセレクト (⇒ P36) の設定および LSC の設定 (⇒ P50) に関わらず、警報を行います。

消防署エリア警報



メインメニュー ⇒ [セレクト] ⇒ GPS 設定 ⇒ [セレクト] ⇒ 消防署エリア 詳しい設定操作は P42 を参照ください。

本機に登録されている消防署付近に接近（約 300m）するとお知らせします。

アナウンス	表示画面
<p>効果音、この付近 消防署エリアです。 緊急車両にご注意ください。</p>	

※ ロードセレクト（⇒ P36）がオールモード、シティーモードの時のみ有効です。

スクールエリア警報



メインメニュー ⇒ [セレクト] ⇒ GPS 設定 ⇒ [セレクト] ⇒ スクールエリア 詳しい設定操作は P42 を参照ください。

本機に登録されている小学校付近を 7:00 ~ 9:00、12:00 ~ 18:00 に接近（約 200m）するとお知らせします。

※ 土曜日、日曜日は警報は行いません。

アナウンス	表示画面
<p>効果音、この付近 スクールエリアです。 安全運転を心がけましょう。</p>	

※ ロードセレクト（⇒ P36）がオールモード、シティーモードの時のみ有効です。

設定項目

無線設定

- 本製品は、各種無線の受信感度を OFF/LOW/HI に設定することができません。
- 下図の受信感度（距離）は直線見通し距離で、間に障害物が無い状態での受信距離目安です。

 … [LOW]設定時

 … [HI]設定時

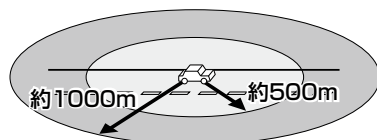

カーaoke、350.1MHz、デジタル、署活系、ワイド、
取締特小、レッカー、新救急、消防、高速管理車両、
警察活動、警備、タクシーの各無線

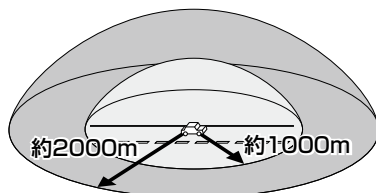

警察/消防ヘリテレ無線

⚠ 注意

- 放送局や無線中継局の近くを通過する時、強い電波の影響により誤動作する場合があります。また、VHF帯の放送局の近くを通過する場合は、デジタル無線の受信をすることがあります。
- 使用状況、走行状態、製品取付け位置、周囲の環境（電波状況）によって受信感度（距離）が短くなる場合があります。

警報画面について



※ 表示される速度は現在の走行している速度です。

カーロケ無線警報

メインメニュー⇒[スイッチ]⇒無線設定⇒[スイッチ]⇒カーロケ無線 詳しい設定操作はP42を参照ください。

カー・ロケター・システムとは、「無線自動車動態表示システム」といい、緊急車両に装備されたGPS受信機より算出した位置データを無線で定期的（間欠）に各本部の車両管理センターへ送信するシステムです。本製品は緊急車両からの電波を受信し、音声で警報を行い緊急車両の走行を妨げないよう安全な回避を促します。



現在、緊急車両の多くはGPSより算出した位置データを無線で定期的（間欠）に各本部に送信するカーロケターシステムを装備しています。





本製品は、各本部へ送信している電波を受信し、音声で警報を行い、緊急車両の走行を妨げないよう安全な回避を促します。

⚠ 注意

- ・カー・ロケター・システムは間欠で送信される為、実際の緊急車両の接近と受信のタイミングにズレが生じることがあります。
- ・緊急車両は走行状態（緊急走行、通常走行、駐停車）によって、電波の送信時間が変化する為、実際の緊急車両の接近と受信のタイミングにズレが生じることがあります。
- ・緊急車両がエンジン停止時は電波の送信を行わない為、本製品での受信はできません。
- ・送信電波の中継局、受信本部近辺では緊急車両の接近に関わらず受信することがあります。

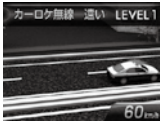
- ※ カーロケターシステム搭載車であっても、使用されていない場合カーロケター無線を受信できません。
- ※ カーロケターシステムは全国的に新システムへの移行が進んでいます。現在受信できる地域であっても、新システムへの移行により受信できなくなる場合がありますのであらかじめご了承ください。また、新システムが導入された地域ではカーロケター無線の警報ができません。

設定項目

◇カーロケ無線受信状況 アナウンス	表示画面
◇遠いカーロケ無線を受信した場合 効果音～カーロケ無線を受信しました。	
◇近いカーロケ無線を受信した場合 効果音～カーロケ無線を受信しました。 緊急車両にご注意ください。	
◇接近するカーロケ無線を受信した場合 効果音～カーロケ無線を受信しました。 接近する緊急車両にご注意ください。	
◇カーロケ無線を受信し、その後カーロケ無線を 回避した場合 効果音～カーロケ無線を回避しました。	

350.1MHz 警報（取締り用連絡無線）

メインメニュー⇒【**セレクト**】⇒【無線設定】⇒【**セレクト**】⇒【**350.1 無線**】 詳しい設定操作はP42を参照ください。

取締り用連絡無線で使用する周波数帯で、速度違反取締りやシートベルト装着義務違反取締り等で使用することがあります。また、通話内容をコード化したデジタル無線方式を使用するケースもあり、音声受信ができない場合もあります。





アナウンス	表示画面
効果音～通話音声（デジタル信号はノイズ）～ 350.1 無線を受信しました。	

設定項目

デジタル無線警報

メインメニュー⇒[スイッチ]⇒無線設定⇒[スイッチ]⇒デジタル無線 詳しい設定操作はP42を参照ください。

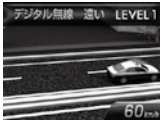
- 各警察本部と移動局（緊急車両等）とが行う無線交信で、159MHz帯～160MHz帯の電波を受信します。通話内容がコード化（デジタル化）されており通話内容を聞くことはできませんが、音声と表示で警報を行い、付近を走行する緊急車両の走行を妨げないよう安全な回避を促します。
- デジタル無線受信電波の状況によって、遠近識別警報を行います。

状況	アナウンス	表示画面
遠い	効果音～デジタル無線を受信しました。	
近い	効果音～デジタル無線を受信しました。 緊急車両にご注意ください。	
接近	効果音～デジタル無線を受信しました。 接近する緊急車両にご注意ください。	

署活系無線警報

メインメニュー⇒[スイッチ]⇒無線設定⇒[スイッチ]⇒署活系無線 詳しい設定操作はP42を参照ください。



パトロール中の警察官が警察本部や他の警察官との連絡用として使用している無線交信の電波を受信します。

アナウンス	表示画面
効果音～署活系無線を受信しました。	

ワイド無線警報

メインメニュー ⇒ [セレクト] ⇒ 無線設定 ⇒ [セレクト] ⇒ **ワイド無線** 詳しい設定操作は P42 を参照ください。

Wireless Integrated Digital Equipment の略称。336 ~ 338MHz 帯を使用している警察専用の自動車携帯電話システムのこと。移動警察電話（移動警電）ともいいます。

状況	アナウンス	表示画面
遠い	効果音～ワイド無線を受信しました。	
近い	効果音～ワイド無線を受信しました。 緊急車両にご注意ください。	
接近	効果音～ワイド無線を受信しました。 接近する緊急車両にご注意ください。	

取締特小無線警報

メインメニュー ⇒ [セレクト] ⇒ 無線設定 ⇒ [セレクト] ⇒ **取締特小無線** 詳しい設定操作は P42 を参照ください。

シートベルト、一旦停止など取締現場では普通 350.1MHz 無線を使用しますが、取締の連絡用などに特定小電力無線を使用する場合があります。

アナウンス	表示画面
効果音～通話音声～ 取締特小無線を受信しました。	

設定項目

警察活動無線警報

メインメニュー⇒[スイッチ]⇒無線設定⇒[スイッチ]⇒警察活動無線 詳しい設定操作はP42を参照ください。

機動隊が主に災害や行事に使用する無線です。

アナウンス	表示画面
効果音～警察活動無線を受信しました。	

パトロールエリア警報 (パトロールエリア info)

メインメニュー⇒[スイッチ]⇒無線設定⇒[スイッチ]⇒パトロールエリア 詳しい設定操作はP42を参照ください。

検問などで使用されている一定の無線電波を受信するエリアです。

アナウンス	表示画面
効果音～パトロールエリアです。ご注意ください。	

👉 アドバイス

- ・受信感度の調整はありません。カーロケ、350.1MHz、デジタル、署活系、ワイド、取締特小、警察ヘリテレ、警察活動無線の内2つ以上の設定がONになっていないと、パトロールエリア警報は行いません。
- ・必ず検問、取締等を行っているとは限りません。

警察／消防ヘリテレ無線警報

メインメニュー → [スイッチ] → 無線設定 → [スイッチ] → 警察ヘリテレ無線 詳しい設定操作は P42 を参照ください。



メインメニュー → [スイッチ] → 無線設定 → [スイッチ] → 消防ヘリテレ無線 詳しい設定操作は P42 を参照ください。

「ヘリコプター画像伝送システム連絡用無線」の略称で警察ヘリテレは警察所属のヘリコプターから全国にある無線中継所に送信される無線通信のことです。主に事件・事故等の情報収集、取締り等の時に上空と地上とで連絡を取るために使われています。ヘリコプターから無線中継所間の電波を受信し、事件・事故等の情報を事前に知ることができ安全な回避を促します。また消防ヘリテレは火事等の事故処理や連絡用として使われています。

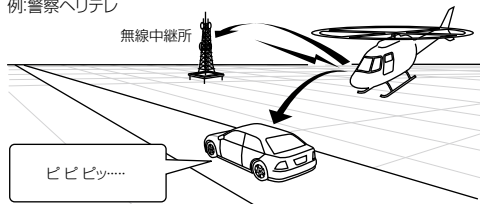
例:警察ヘリテレ



- ※一部地域又は、一部ヘリコプターにはヘリテレ無線が装備されていない為、本製品では受信できないことがあります。
- ※ヘリテレ無線は、ヘリコプターが電波を送信した時のみ受信することができます。
- ※送信電波の中継所周辺ではヘリコプターの接近に関わらず受信することがあります。(警察ヘリテレのみ)

受信種類	アナウンス	表示画面
警察ヘリテレ	効果音～通話音声～ 警察ヘリテレ無線を 受信しました。	
消防ヘリテレ	効果音～通話音声～ 消防ヘリテレ無線を 受信しました。	

設定項目

新救急無線警報

メインメニュー ⇒ [セレクト] ⇒ 無線設定 ⇒ [セレクト] ⇒ **新救急無線** 詳しい設定操作はP42を参照ください。

救急車と消防本部の連絡用無線として使用しています。主に首都圏で使用されています。

アナウンス	表示画面
効果音～通話音声～ 新救急無線を受信しました。	

消防無線警報

メインメニュー ⇒ [セレクト] ⇒ 無線設定 ⇒ [セレクト] ⇒ **消防無線** 詳しい設定操作はP42を参照ください。

消防車が消火活動中や移動時に連絡用として使用している無線です。

アナウンス	表示画面
効果音～通話音声～ 消防無線を受信しました。	

レッカー無線警報

メインメニュー ⇒ [セレクト] ⇒ 無線設定 ⇒ [セレクト] ⇒ **レッカー無線** 詳しい設定操作はP42を参照ください。

東名、名神の一部高速道路や一部地域でレッカー業者が駐車違反や事故処理などの時に業務用無線を使用しています。

※ 一般の業務用無線と同じ周波数の為、地域によっては一般業務無線を受信することもあります。

アナウンス	表示画面
効果音～通話音声～ レッカー無線を受信しました。	

高速管理車両無線警報

メインメニュー ⇒ [スイッチ] ⇒ 無線設定 ⇒ [スイッチ] ⇒ 高速管理無線 詳しい設定操作はP42を参照ください。

東日本、中日本、西日本の高速道路株式会社が使用している業務連絡無線です。おもに渋滞や工事、事故情報等でパトロール車両と本部との連絡に使用します。

アナウンス	表示画面
効果音～通話音声～ 高速管理車両無線を受信しました。	

警備無線警報

メインメニュー ⇒ [スイッチ] ⇒ 無線設定 ⇒ [スイッチ] ⇒ 警備無線 詳しい設定操作はP42を参照ください。

・各地の警備会社が使用する無線です。

アナウンス	表示画面
効果音～通話音声～ 警備無線を受信しました。	

タクシー無線警報

メインメニュー ⇒ [スイッチ] ⇒ 無線設定 ⇒ [スイッチ] ⇒ タクシー無線 詳しい設定操作はP42を参照ください。

・各地のタクシー会社が使用する無線です。

アナウンス	表示画面
効果音～通話音声～ タクシー無線を受信しました。	

取締りの種類と方法

レーダー式の取締り

●ステルス式取締り方法（有人式取締り）

取締り対象の車が取締り機の近くに接近してから、レーダー波を発射する狙い撃ち的な取締り方式です。走行車両の先頭や、前方走行車との車間距離が極端に長い場合等に測定されるケースが多く、100m以下の至近距離でレーダー波を発射するため、受信できなかったり、警報が間に合わないことがありますので、先頭を走行するときは、注意が必要です。

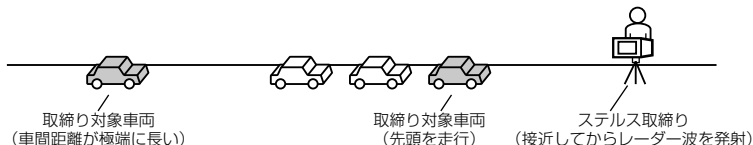

●レーダー式取締り方法（有人式取締り／オービス式取締り）

レーダー波を常時発射し、通過する車両の速度を測定します。また、オービス式の場合は、違反車両を自動的に写真撮影します。多くの取締り現場に採用しておりレーダー波も500m以上の距離から受信することができます。また、オービス式であれば、本製品に位置データが登録してある場合、最長2kmより警報を行います。

○有人式取締り

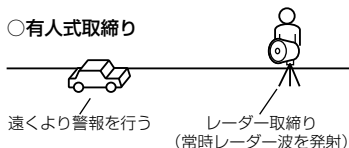

○オービス式取締り

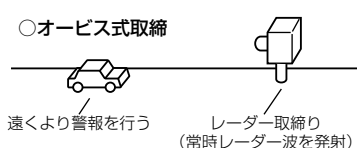

●新Hシステム式取締り方法（オービス式取締り）

レーダー波を間欠発射し、通過する車両の速度を測定し違反車両の写真撮影を自動で行い、警察本部の大型コンピュータへ専用回線で転送されます。レーダー波も500m前後で受信します。また、本製品に位置データが登録してある場合、最長2kmより警報を行います。



● 移動オービス式／パトカー車載式取締り方法

ワンボックス車の後部にレーダー式オービスを搭載し、違反車両を取締る移動オービスとパトカーの赤色灯を改良して取締り機を搭載したパトカー車載式があります。どちらも出力の強いレーダー波を発射しますので、500m以上の距離から受信することができます。

※ 移動オービスで、本製品で探知できない光電管式もあります。

● ダブルオービス式取締り方法

固定式オービスの先に移動式オービスを設置することで、固定式オービス通過後に速度を上げる車両をねらい撃ちする二重オービスの呼称です。

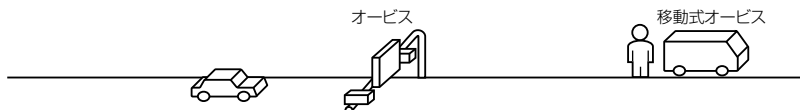

レーダー式以外の取締り

● ループコイル式取締り方法（オービス式取締り）

測定区間の始めと終わりに磁気スイッチ（金属センサー）を路面下、中央分離帯等に埋め込み、通過時間から速度を算出し、違反車両の写真を撮影します。本製品に位置データが登録してある場合、最長 2km より警報を行います。

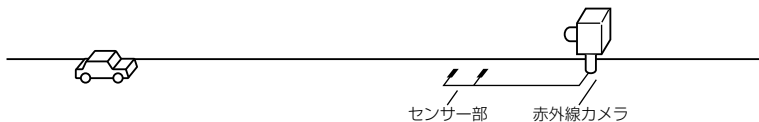

● LHシステム式取締り方法（オービス式取締り）

速度計測部がループコイル方式で、違反車両の写真撮影がHシステム方式の取締り機です。従来のレーダー探知機では警報ができませんでした。本製品では位置データが登録してある場合、最長 2km より警報を行います。

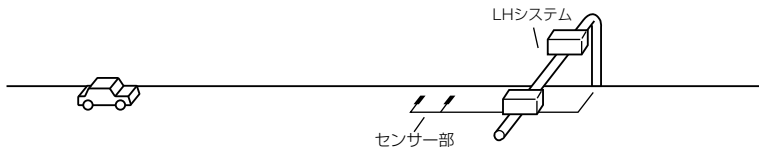

付録

● 光電管式取締り方法（有人式取締り）

2点間に置かれたセンサーの通過時間から速度を算出し、違反車両を特定します。



● 追尾式取締り方法

パトカー・覆面パトカー・白バイ等が、一定の車両間隔を保った状態で後方を追尾し、走行速度を測定し記録します。

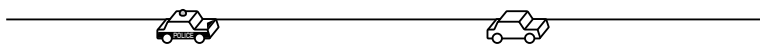

👉 アドバイス

光電管式取締り方法（有人式取締り）及び追尾式取締り方法はレーダー波を発射しないタイプの取締り方法のため本製品では探知できません。（光電管式取締り方法に関しては本製品の取締ポイントに登録されている地点（⇒P64）であればGPS警報を行います。）

● NHシステム式取締り方法

通過車両を一定のシャッタースピードで撮影し、写真画像の残像をコンピュータで解析し残像の割合によって走行速度を割り出すシステムです。現在は車両識別用監視カメラとして稼働していますが、将来的には取締りに使用される可能性があります。

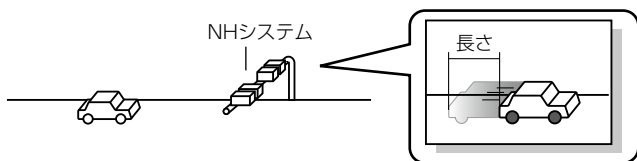

初期状態に戻す（データリセット）

登録したすべてのデータをリセット（初期化）し、お買い上げ時の状態に戻します。

※ 更新した GPS データ、オービス写真データは初期化されません。

⚠ 警告

- 消去したデータの復元はできません。
- お買い上げ時にあらかじめ登録してあるデータは消去できません。
- ディスプレイモード中はデータリセットできません。

リセット方法

オープニング画面表示中に、レーダー本体の【バックスイッチ】と【ネクストスイッチ】を短押ししてください。

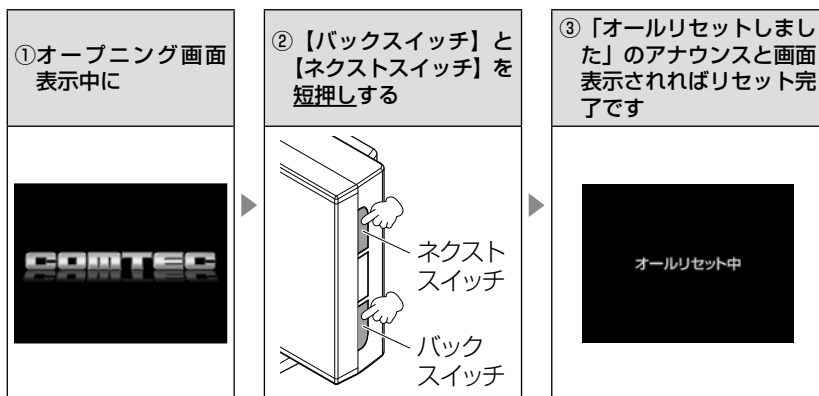

ディスプレイモード（販売店向け機能）

レーダー本体の一連の動きをデモンストレーションします。本製品を店頭ディスプレイとして使用する場合に、設定してください。



- 再度【セレクトスイッチ】を長押しすると、ディスプレイモードは終了します。

マップコードについて

通常位置情報を管理する場合は緯度経度を用いるのが一般的ですが、マップコードは緯度経度に比べ桁数が少ないのでデータ容量を小さくすることができ、覚えやすいのが特徴です。

また、マップコードに対応したカーナビ、WEB サイトやアプリケーションを使用すれば、携帯電話やインターネットを使って場所の特定が簡単にできます。

(例)

- ① 待ち合わせの時に、自分のいる場所のマップコードを相手に教えれば、相手が携帯電話やインターネット、カーナビを使って簡単に場所を確認できます。
- ② 旅の途中で立ち寄った場所をマップコードで覚えておいて、後で確認することができます。
- ③ 住所や電話番号で検索できないような場所（山や川等）でも簡単に目的地設定ができます。

マップコードの構成

マップコードは日本を大まかに分割し（ゾーン）、それをさらに分割したものの（ブロック、ユニット）で構成されています。

このゾーン、ブロック、ユニットの番号を並べた物がマップコードです。

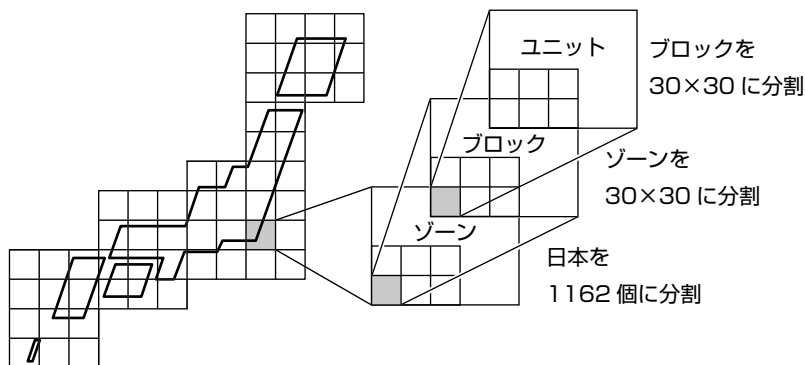

※ マップコードは(株)デンソーの登録商標です。

※ マップコードはマップコード対応のカーナビ、PND、携帯電話のコンテンツでご利用できます。

※ 詳しくはマップコード公式サイト (<http://www.e-mapcode.com/>) へ

故障かな？と思ったら

製品に異常があった場合、下記内容をご確認ください。

症状	ここをチェックしてください。	参照ページ
電源が入らない	<ul style="list-style-type: none"> ●電源スイッチは ON になっていますか？ ●シガープラグコードが抜けかかっていませんか？ ●車両シガーソケットを分岐していませんか？ ●データ更新をした後ではないですか？データ更新が正常に終了していないと、電源が入らないことがあります。再度データ更新を行ってください。 	16 ページ 13 ページ 4 ページ 37～39 ページ
オープニング画面が表示されず、エラー画面が表示される	<ul style="list-style-type: none"> ●付属の microSD カードが挿入されていますか？ ●「SD カードの異常を検出しました。SD カードを確認してください。」と表示された場合、レーダーの電源を OFF にした後、microSD カードを抜き差しし、再度電源を入れてください。再度同じエラーが表示される場合は、弊社サービス部までご相談ください。 	16 ページ 16 ページ
GPS 衛星を受信しない	<ul style="list-style-type: none"> ●フロントガラスが断熱ガラス等ではありませんか？ ●レーダー本体は正しく取り付けられていますか？ ●周辺（アンテナ上部）に電波を遮断する物はありませんか？ 	4 ページ 10 ページ 10 ページ
警報をしない	<ul style="list-style-type: none"> ●音量は正しく設定してありますか？ ●走行エリアの設定は正しく設定してありますか？ ●LSC 機能が作動していませんか？ 	20 ページ 36 ページ 50 ページ
GPS 警報をしない場合	<ul style="list-style-type: none"> ●周辺（アンテナ上部）に電波を遮断する物はありませんか？ ●反対（対向）車線上のオービスではありませんか？ ●オービス・N システム以外のカメラではありませんか？ ●各 GPS 警報の設定は OFF になっていませんか？ ●新たに設置されたオービス・N システムではありませんか？ ●誤って警報キャンセルを設定していませんか？ ●走行エリアの設定は正しく設定してありますか？ 	10 ページ 56 ページ 54,56 ページ 44,45 ページ 37 ページ 31 ページ 36 ページ
レーダー警報をしない場合	<ul style="list-style-type: none"> ●レーダー式以外の取締りではありませんか？ ●誤ってレーダーキャンセルを設定していませんか？ ●レーダー受信感度は適正ですか？ 	87,88 ページ 29 ページ 49 ページ
無線警報しない場合	<ul style="list-style-type: none"> ●各無線の設定は ON になっていますか？ 	44,45 ページ
LSC 機能が動かない	<ul style="list-style-type: none"> ●LSC 機能は正しく設定してありますか？ 	50 ページ
ASC 機能が動かない	<ul style="list-style-type: none"> ●ASC 機能は正しく設定してありますか？ 	49 ページ
ユーザーポイントの登録ができない	<ul style="list-style-type: none"> ●周辺（アンテナ上部）に電波を遮断する物はありませんか？ ●ユーザーポイントを 100 件以上登録していませんか？ 	10 ページ 27 ページ
レーダーキャンセルポイントの登録ができない	<ul style="list-style-type: none"> ●周辺（アンテナ上部）に電波を遮断する物はありませんか？ ●レーダーキャンセルポイントを 50 件以上登録していませんか？ 	10 ページ 29 ページ
設定したモードにならない	<ul style="list-style-type: none"> ●おまかせカンタン設定がマニュアルモードになっていませんか？ 	40,41 ページ
ディスプレイが真っ黒表示になる	<ul style="list-style-type: none"> ●ディスプレイの動作温度範囲を超えていませんか？ ●液晶表示を OFF にしていませんか？ 	6 ページ 26 ページ

製品仕様

レーダー本体

電源電圧	DC12V 専用	受信周波数	
最小消費電流	100mA 以下	・GPS (1575.42MHz)	
最大消費電流	250mA 以下	・Xバンド (10.525GHz)	
受信方式	パラレル 18ch ダブルスーパーヘテロダイン	・Kバンド (24.200GHz)	
測位更新時間	最短 1 秒	・取締り用連絡無線 (350.1MHz 帯)	
検波方式	FM トラッキングタイムカウント方式	・カー・ロケーター・システム (407MHz 帯)	
動作温度範囲	-10℃～60℃	・デジタル無線 (159MHz 帯～160MHz 帯)	
本体サイズ	90 (W) × 49 (H) × 20 (D) / mm 突起部除く	・署活系無線 (347MHz 帯、361MHz 帯)	
液晶ディスプレイ表示面積	49 (W) × 36.7 (H) / mm	・ワイド無線 (336MHz 帯～338MHz 帯)	
重量	83g	・警察ヘリテレ無線 (340MHz 帯～372MHz 帯)	
		・消防ヘリテレ無線 (382MHz 帯～383MHz 帯)	
		・取締特小無線 (422MHz 帯)	
		・レッカー無線 (154MHz 帯、 465MHz 帯～468MHz 帯)	
		・新救急無線 (371MHz 帯)	
		・消防無線 (150MHz 帯、466MHz 帯)	
		・高速管理車両無線 (383MHz 帯)	
		・警察活動無線 (162MHz 帯)	
		・警備無線 (468MHz 帯)	
		・タクシー無線 (458MHz 帯～459MHz 帯、 467MHz 帯)	

さくいん

1/A			
350.1MHz 警報	79	スクールエリア警報	75
ASC 機能	49	ステルス式取締り方法	86
GPS	5	ステルス波受信	57
GPS データを更新	37 ~ 39	製品仕様	93
G モニター表示機能	25	セーフモード設定	60
LSC 機能	50	設定内容一覧	44 ~ 45
N システム /NH システム警報	63	走行エリア	36
SA/PA/HO 警報	69	操作音の設定	60
SS-063	5, 13, 16		
あ		た	
アラーム機能	51	待機画面の表示内容	21, 26
緯度経度	35	タクシー無線警報	85
エフェクト (効果音) 機能	58	ダブルオービス警報	62
オートディマー機能	19	駐車監視エリア警報	73
オートボリュームダウン機能	20	ディスプレイの明るさ	19
オービス警報	54	ディスプレイ表示	17 ~ 18
オープニング音設定	60	ディスプレイモード	90
オールオンモード	41	データ更新	37 ~ 39
オールリセット	89	データリセット	89
おまかせカンタン設定	40	デジタル無線警報	80
おまかせモード	41	テスト機能	20
音量調整	20	ドライブ info 機能	23
		取締特小無線警報	81
		取締り用連絡無線	79
		取付け	10 ~ 15
		トンネルポイント警報	71
か			
カーロケ無線警報	77 ~ 78	は	
各部の名称	7 ~ 8	バスメモリ	32
過積載取締機ポイント警報	66	バトルロールエリア警報	82
逆走お知らせ警報	74	パワーチェック info 機能	24
急カーブポイント警報	70	分岐合流ポイント警報	72
警察活動無線警報	82	保証規定	95
警察署エリア警報	67	保証書	裏面
警察ヘリテレ	83		
警備無線警報	85	ま	
警報キャンセルポイント登録 / 解除	31	マップコード	35
県境ポイント警報	71	マップコードについて	91
公開取締情報	33	マニュアルモード	41
高速管理車両無線警報	85	道の駅ポイント警報	70
高速道路交通警察隊エリア	68	ミュート	28
交番エリア警報	68	無線キャンセル登録 / 解除	32
故障かな? と思ったら	92	無線の受信感度	76
梱包内容	9		
		や	
さ		ユーザー登録ポイント警報	54
事故ポイント警報	69	ユーザーポイント登録 / 解除	27
車両重量設定	61		
照度センサー	51	ら	
消防署エリア警報	75	レーダーキャンセルポイント登録 / 解除	29
消防ヘリテレ	83	レーダー警報	57
消防無線警報	84	レッカー無線警報	84
署活系無線警報	80		
白バイ警戒エリア警報	67	わ	
新救急無線警報	84	ワイド無線警報	81
信号無視取締機ポイント警報	66		