

ミラータイプ GPS レーダー探知機 ZERO 773M

取扱説明書／保証書

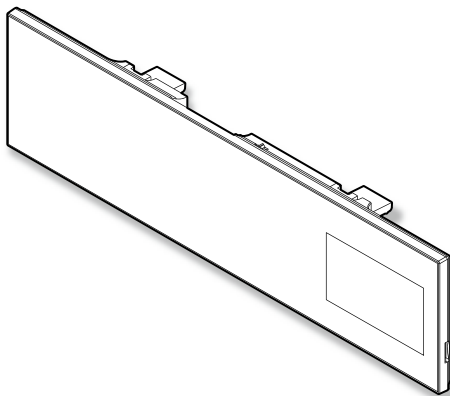

この度はベストワンシリーズをお買い求めいただきまして誠にありがとうございます。本書には取付けおよび操作手順が説明されております。正しくご使用いただく為に本書をよくお読みのうえ、ご使用ください。なお読み終えた後、いつでも見られるよう大切に保管してください。

はじめに

取付け

基本操作

便利な機能

設定

その他

本書の見かた

⇒ PXX	参照先を記載しています。(XX はページ)
アドバイス	本製品に関する補足情報を説明しています。
長押し	スイッチを 2 秒程度長めに押すことを示しています。
	GPS を受信している場合に対応する内容を説明しています。

各種設定操作は、以下のように表記しています。

- 【セレクトスイッチ】を**長押し**してメインメニューに入ること示しています。
- 【セレクトスイッチ】を押して機能設定を選び、【ネクストスイッチ】を押すことを示しています。
- 【セレクトスイッチ】を押して ASC 設定を選択することを示しています。



本製品は安全運転と法規走行を促進するためのものです。
スピードの出し過ぎには注意しましょう。



目次

目次	2	設定操作	49
ご使用上の注意	3	設定方法	49
知っておきたいこと	5	設定内容一覧	50
各部の名称	8	設定項目	54
レーダー本体	8	機能設定	54
梱包内容	8	GPS 設定	72
取付け方法	10	無線設定	88
配線概要	10	付録	98
シガープラグコード、		取締りの種類と方法	98
電源配線ユニットの取付け	11	初期状態に戻す	
レーダー本体を取付ける	13	(データリセット)	101
基本操作	16	ディスプレイモード	
電源を入れる	16	(販売店向け機能)	102
ディスプレイ表示	18	マップコードについて	103
音量を調整する	23	故障かな?と思ったら	104
製品仕様		製品仕様	105
便利な機能	24	さくいん	106
待機画面の表示内容を選ぶ	24	保証規定	107
レーダースキャン表示	26	ZERO 773M 保証書	裏面
ドライブ info 機能	28		
パワーチェック info 機能	29		
G モニター表示機能	30		
ユーザーフォト機能	31		
メイン画面の表示を OFF にする	32		
待機画面の液晶表示パターンを			
切替える	33		
ユーザーポイントを登録する	34		
警報をキャンセルする	35		
公開取締情報	40		
マップコード・緯度経度を			
表示する	42		
走行エリアを選ぶ	43		
GPS データを更新する	44		
レーダー本体をアップデートする	45		
おまかせカンタン設定	47		

ご使用上の注意

ご使用の前に、この「ご使用上の注意」をよくお読みのうえ、正しくお使いください。また、注意事項には危害や損害の大きさを明確にする為に誤った取扱いをすると生じる、または想定される内容を「警告」・「注意」の2つに分けています。

⚠ 警告 警告を無視した取扱いをすると、使用者が死亡や重傷を負う原因となります。

⚠ 注意 注意を無視した取扱いをすると、使用者が障害や物的損害を被る可能性があります。

⚠ 警告

- 本製品を分解・改造しないでください。火災、感電、故障の原因となります。
- 運転者は走行中に本製品を絶対に操作しないでください。同乗者の方が操作を行ってください。
- 本製品は電子部品を使用した精密機器のため、衝撃を与えないでください。故障の原因となります。
- 本製品は、運転や視界の妨げにならない場所に取付けてください。事故や怪我の原因となります。
- 本製品が万一破損・故障した場合は、すぐに使用を中止して販売店へ点検・修理を依頼してください。そのまま使用すると火災・感電・車の故障の原因となります。
- 本製品を水につけたり、水をかけたりしないでください。火災・感電・故障の原因となります。
- 本製品を医療機器の近くで使用しないでください。電波により医療機器に影響を与える恐れがあります。

⚠ 注意

- 本製品にはお買い上げの日から1年間の製品保証がついています。(ただし、コードクランプ等の消耗品は保証の対象となりません)
- 本製品の近くに他のGPS機能を持つ製品を設置しないでください。誤動作を起こす可能性があります。
- GPS衛星の電波を受信できない下記のような場所では、本製品のGPS機能が働かない為、GPSによる警報、表示、メモリー機能が正常に働きません。(トンネル・地下道・建物の中・ビル等に囲まれた場所・鉄道や道路の高架下・木々の多い森の中等)
- 車載テレビ等でUHF56チャンネルを受信(設定)していると、GPS衛星を受信できないことがあります。そのような場合、車載テレビ等のチューナー部から離し、GPS受信に影響のない衛星の受信箇所へ本製品を取付けてください。
- 本製品の受信機能は、製品仕様欄に記載されている周波数帯のみ有効です。

ご使用上の注意

⚠ 注意

- 電源を分岐して使用している場合や車のバッテリーが劣化している場合等、電流が足りず電源が不安定になり、本製品の電源が遮断されることがあります。
- 本製品の GPS 警報は、予め登録されたオービスや取締ポイント等の GPS データ（位置情報）とお客様が任意で登録した位置のみ有効です。
- 本製品の制限速度データは、調査した時期以降に制限速度が変更された等の理由により、実際の制限速度と異なる場合があります。運転する際は必ず、実際の交通規制に従い走行してください。
- G システムのみでは、自車位置を完全に検出することはできません。走行状況によっては警報できない場合があります。
- 一部ナビゲーションシステム、車載用 BS チューナー、CS チューナー、地上デジタルチューナーや衛星放送受信機等の車載電子機器から本製品の受信できる周波数帯と同じ電波が出ている場合、本製品が警報を行うことがあります。
- 取締り機と同一周波数のマイクロ波を使用した機器（下記）周辺で、本製品がレーダー警報を行うことがあります。予めご了承ください。（自動ドア・防犯センサー・車両通過計測器・気象用レーダーの一部・航空用レーダーの一部）
- 一部断熱ガラス（金属コーティング・金属粉入り等）、一部熱吸収ガラス、一部のミラー式フィルム装着車の場合、GPS・レーダー波等の電波が受信できない場合があります。
- microSD カード内への重要なデータの保存をご遠慮ください。データ消失等による付随的な損害に関して弊社は一切の責任を負いかねます。
- microSD カードを損傷したり、紛失しないように気をつけてください。microSD カードの紛失または使用者の不注意での損傷等、保証対象外となります。弊社では一切の責任を負いかねます。
- microSD カードを抜く時は必ずキーを OFF にし、本体電源が OFF になった事を確認してから抜いてください。microSD カードへのアクセス中に抜き差しを行うと、データ破損や本体故障の原因となりますのでご注意ください。
- 必ず付属の microSD カードを使用してください。市販の microSD カードを使用した場合、正常に動作しない恐れがあります。
- microSD カードは必ず指定の方向で差込んでください。故障や破損の原因となります。
- 本製品を使用中にデータが消失した場合でも、データ等の保証に関しては一切の責任を負いかねます。
- microSD カードの消耗に起因する故障または損傷については一切の責任を負いかねます。（microSD カードの性質上、書き込み可能回数等製品寿命があります）
- 部品の交換修理、パーツ購入に関しましては、販売店にお問い合わせください。

※ 本製品を取付けての違法行為（スピード違反等）に関しては、製品動作有無にかかわらず一切の責任を負いかねます。

⚠ 注意

- 環境保護と資源の有効利用をはかるため、寿命となった本製品の回収を弊社にて行っています。
- 本製品の故障による代替品の貸出は弊社では一切行っておりません。
- 本製品の仕様および外観は改良のため、予告なく変更することがあります。ご了承ください。
- 本製品は DC12V 車専用です。(DC24V 車へのお取付けはできません)
- キーを OFF にした時、シガーソケットの電源が 0V にならない車両（外車など）の車両バッテリーを保護するため、エンジン停止時は必ずシガープラグコードを抜くか、付属の電源配線ユニットでイグニッション電源に直接接続してください。

知っておきたいこと

● GPS とは

「Global Positioning System」アメリカ国防総省の衛星を利用し、地上での現在位置を計測するシステムです。

● GPS レシーバーの警報システム

衛星からの電波を受信して現在位置・移動方向・移動速度を算出し、あらかじめ登録してある各データ（座標データ等）とを比較演算し、接近すると警報を行います。

● 衛星受信開始時間／受信復帰時間

レーダー本体の電源 ON から衛星受信を行う迄の時間と走行中、トンネル・高架下・屋内等で一時的に GPS 衛星が受信できない場所から受信できる場所へ移動した時、再受信するまでの時間。

(高架下等にオービスがある場合は衛星受信ができず、警報が行えない場合があります。注意してください。)

受信開始時間

衛星受信できない状態	衛星受信迄の復帰時間
10 秒以下	2 秒程度
10 秒～60 秒	5 秒程度
60 秒以上	10 秒以上

受信復帰時間

前回、電源 OFF してからの時間	衛星受信迄の時間
～5 時間	～10 秒程度
～数日間	～1 分程度
ご購入後又は、1ヶ月程度以上	～5 分程度

※ 参考数値です。実際の使用される場所によっては時間が変わります。

● 衛星データ

本製品は、一旦 GPS 衛星を正常に受信した後、衛星の移動軌跡を計算し記憶します。これは走行時にトンネル等で衛星受信ができなくなった場合、再受信するまでの処理を速める為です。また、まれに GPS 受信が長時間に渡ってできない場合があります。

ご使用上の注意

● GPS 測定誤差について

本製品の測位計測機能は衛星の受信状態等により、約 50m 程度の測定誤差が出る場合があります。

● GPS 衛星受信と車載電子機器

車載テレビ等で UHF56 チャンネルを受信（設定）している時やナビゲーション本体や、地デジチューナー及び衛星放送受信機等の車載電子機器からの漏れ電波により、GPS 衛星を受信できないことがあります。そのような場合、車載電子機器から離し GPS 衛星の受信に影響のない箇所へ本製品を取付けてください。

● ディスプレイについて

ディスプレイは周囲の温度が約 75℃以上になるとディスプレイの全体が黒くなったり、約 -10℃以下になると画像が遅れて表示されたり、表示された画像が消えるのに時間がかかったりします。これは液晶ディスプレイの特性であって故障ではありません。周囲の温度がディスプレイの安定動作する温度になると元の状態に戻ります。

※ 上記の状態ではディスプレイに表示されていない場合でも、その他の機能は正常に作動します。

● microSD カードについて

- 付属の microSD カードは本機専用です。お買い求め時に本体側面に挿入されています。
- 本機を使用するときは、microSD カードが必要です。バージョンアップなど、必要なとき以外は取外さないでください。
- 本製品付属の microSD カード内の『sys フォルダー』は絶対に削除しないでください。本機が正常に動作しなくなります。念のため、『sys フォルダー』をパソコンに保存しておくことをお勧めします。
- データを解析・変更・消去・フォーマットしないでください。本機が正常に動作しなくなります。誤って消去してしまった場合、弊社サービス部までご相談ください。

● 取付け条件について

純正ミラーのサイズが下図の寸法であれば取付け可能です。

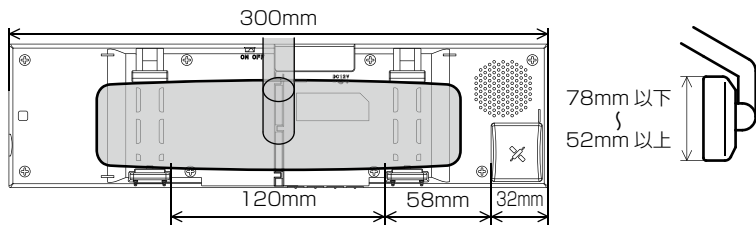

※GPS アンテナに純正ミラーが被らないように取付けを行ってください。

純正ミラーの形状又はミラー周辺の干渉物によっては取付けできない場合があります。

- ・車両ルーフが GPS アンテナに被ってしまう車両は GPS を受信しにくい場合があります。

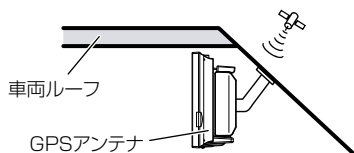

- ・純正ミラー角部が曲面になっていてフックがかからない場合。

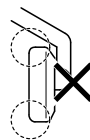

- ・純正ミラー角度調整フックが純正ミラーと接近している車両。

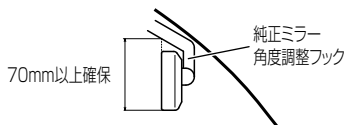

各部の名称

レーザー本体

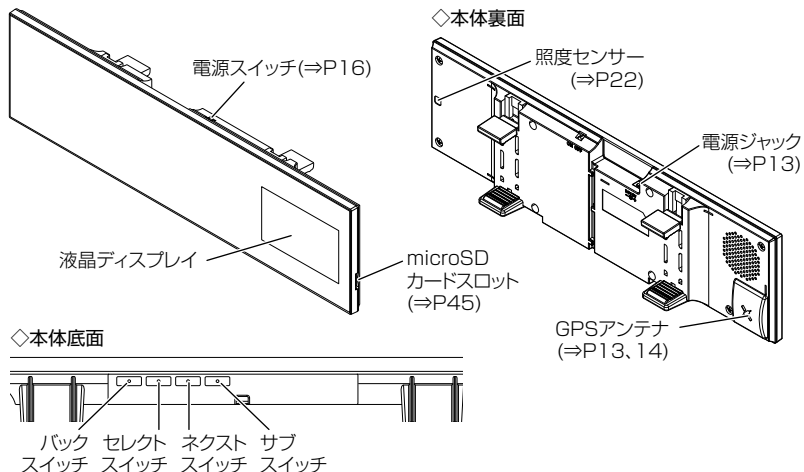

梱包内容

シガープラグコード (1 個)
(約 4m/1A ヒューズ内蔵)



電源配線ユニット
(約 4m/ヒューズ 3A)



microSD カード (1 枚)



※出荷時本体に
セットされています。

エレクトロタップ (1 個)

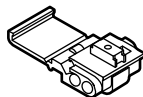

コードクランプ (5 個)



※ 取扱説明書のイラストと実際の製品では一部形状が異なる場合があります。

本体スイッチ操作一覧

項目	スイッチ操作				備考
	バック スイッチ	セレクト スイッチ	ネクスト スイッチ	サブ スイッチ	
音量アップ (⇒ P23)	—	—	短押し	—	—
ダウン (⇒ P23)	短押し	—	—	—	—
テストモード機能 (⇒ P23)	短押し	短押し	—	—	待機画面表示中に同時押し
ミュート機能 (⇒ P35)	—	短押し	—	—	警報中のみ
メイン画面表示切替え (⇒ P25)	—	—	長押し	—	待機画面表示中
メイン画面表示 ON/OFF (⇒ P32)	短押し	—	短押し	—	待機画面表示中
液晶 ON/OFF 切替え (⇒ P33)	長押し	—	長押し	—	待機画面表示中
公開取締情報 (ホーム) (⇒ P40)	—	短押し	短押し	—	待機画面表示中に同時押し
公開取締情報 (ドライブ) (⇒ P40)					【ネクストスイッチ】短押しで
マップコード表示機能 (⇒ P42)					表示切替え
緯度経度表示機能 (⇒ P42)					【バックスイッチ】短押しで
走行エリアの設定 (⇒ P43)	—	短押し	—	—	待機画面表示中
ユーザーポイントの登録 (⇒ P34)	長押し	—	—	—	待機画面表示中
解除 (⇒ P34)					ユーザーポイント警報中に操作
誤警報地点の登録 (⇒ P36)	—	—	長押し	—	レーダー警報中に操作
解除 (⇒ P36)					キャンセルミュート中に操作
オービスポイントのキャンセル登録 (⇒ P38)	—	—	長押し	—	オービス警報中に操作
キャンセル解除 (⇒ P38)					キャンセルミュート中に操作
無線警報のキャンセル登録 (⇒ P39)	—	—	長押し	—	無線警報中に操作 ※解除はオールリセットを行う
ディスプレイモードの設定 (⇒ P102)	—	長押し	—	—	オープニング表示中に操作
解除 (⇒ P102)					ディスプレイモード中に操作
オールリセット (⇒ P101)	短押し	—	短押し	—	オープニング表示中に同時短押し
設定モードに入る (⇒ P49)	—	長押し	—	—	待機画面表示中
設定モードでの操作 (⇒ P49)					
決定	—	—	短押し	—	—
戻る	短押し	—	—	—	メインメニューで押すことにより待機画面に戻る
項目選択	—	短押し	—	—	—
2画面切替動作					
サブ画面表示 ON/OFF (⇒ P25)	—	—	—	短押し	待機画面表示中
サブ画面表示切替 (⇒ P25)	—	—	—	長押し	サブ画面表示中

取付け方法

配線概要

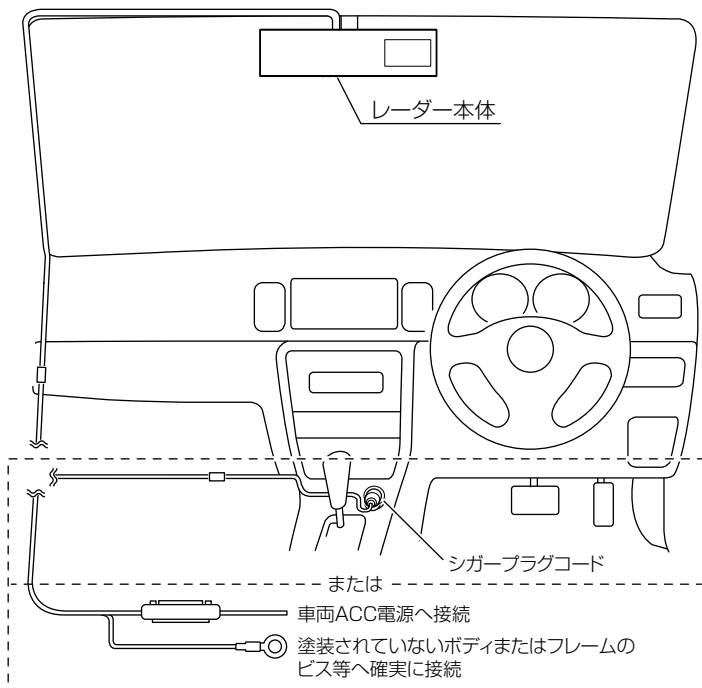
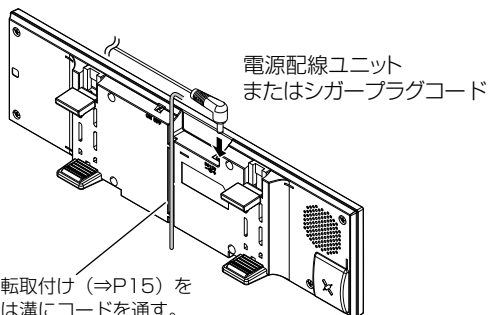

シガープラグコード、電源配線ユニットの取付け

電源をシガープラグコードで取る場合

車両シガーソケットに付属のシガープラグコードを差込んでください。

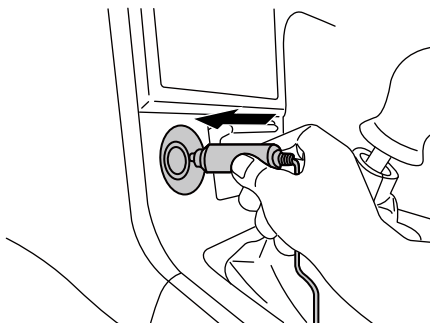

電源を ACC 線から取る場合

付属電源配線ユニットの ACC 線を、イグニッションキーが ACC 位置で電圧が 12V、OFF の位置で必ず 0V になる車両の配線に、付属のエレクトロタップで接続します。

※ OFF の位置で電圧が 0V にならない車両はイグニッション電源へ接続してください。

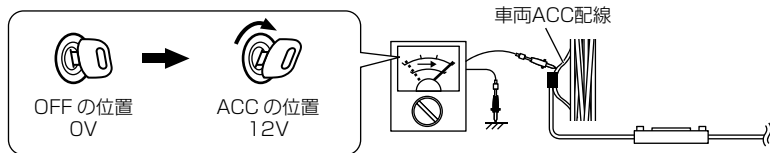

取付け方法

アース端子の取付け

電源配線ユニットのアース端子を、塗装されていないボディまたはフレームのビス等へ確実に締めてください。

⚠ 注意

- ・アース端子とフレームの間に樹脂や塗装等があると、確実なアースがとれません。
- ・不適切な場所へアース端子を取付けると、電源が不安定になったり、その他トラブルの原因になります。

(取付け箇所例)

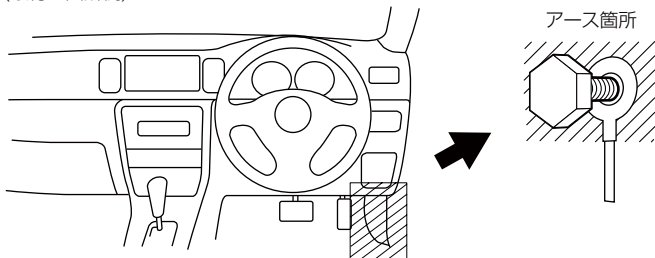

👉 アドバイス

エレクトロタップを使った接続方法

- 1) 車両側コードをエレクトロタップ側面よりはめ込み、付属電源コードは差し込み穴からストッパーまで深く挿入します。
- 2) プライヤー等で金属端子を完全に押し込みます。
- 3) カバーを矢印の方向に倒し、ロックします。
- 4) 最後に市販の絶縁テープを巻いて接続部を保護する

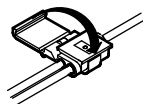
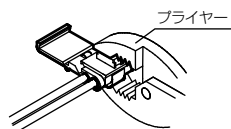
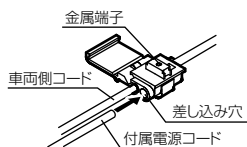

レーダー本体を取付ける

- GPS アンテナの上方向、前方向に遮蔽物があると GPS 衛星からの電波が受信できなくなります。取付け位置には十分注意してください。
- 道路に対して平行、レーダー受信部を進行方向に向けて取付けてください。

○ 障害物がないので電波の受信ができる

✕ 車両ルーフによって電波が受信できない

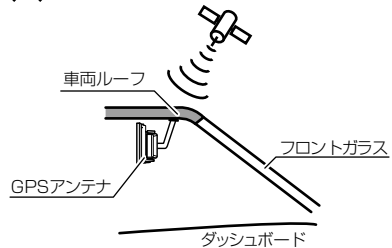
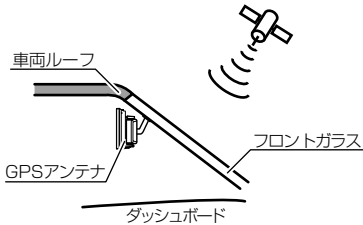

- 1) レーダー本体の電源ジャックに付属のシガープラグコードを差込む

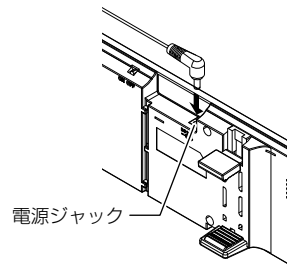

- 2) レーダー本体をルームミラーに挟み込む

※取付け時は、ルームミラーに強い荷重が掛からないように、ルームミラーをしっかりと支えて行ってください。車体への取付け強度が弱い一部の車種（軽自動車やフロントガラス接着型の車等）では破損の原因となります。

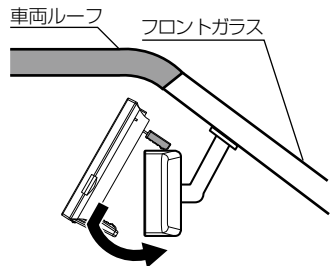

取付け方法

3) レーダー本体の取付け角度を調整する

※ミラーの角度調整を行うときは、レーダー本体を持って行うと外れてしまう場合がありますので、必ず純正ルームミラーを持って角度調整を行ってください。

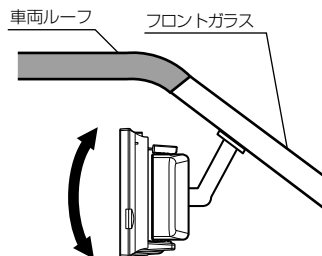

👉 アドバイス

◇純正ミラーがルーフの内側にある

下記のような場合、GPS 信号を受信できなかったり、受信感度が悪くなる場合があります。

・純正ミラーが、車両のルーフより内側（車内側）にある車両。

・GPS アンテナ部分が純正ミラーに被ってし

◇GPSアンテナがミラーに被っている

まう車両。

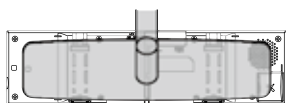
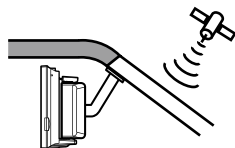

⚠ 注意

- ・本製品の取付けによりサンバイザーが使用できない場合があります。
- ・本製品を装着しますと、純正ルームミラーの防眩機能は使用できなくなります。
- ・本製品は、純正ルームミラーとは視界の範囲が異なります。
- ・本製品は、純正ルームミラーに直接取付けるため、振動などにより、ミラーが振れてしまう場合や、ルームミラー自体が傾いてしまう場合があります。
- ・取付けは確実に行ってください。落下等により、本体や車両側の破損およびケガの原因となります。
- ・純正ルームミラーが薄い場合、本製品の固定部の内側にはまってしまう、傷がつく恐れがあります。必ず、ゴムの部分で固定するよう取付けを行ってください。

上下反転取付け

- ・本製品は、お好みに応じて、上下逆さま（反転）に取付けることで、液晶画面の位置が変更されます。（左ハンドル車対応）

👉 アドバイス

取付け時は、ルームミラーに強い荷重が掛からないように、ルームミラーをしっかり支えて行ってください。車体への取付け強度が弱い一部の車種（軽自動車やフロントガラス接着型の車等）では破損の原因となります。

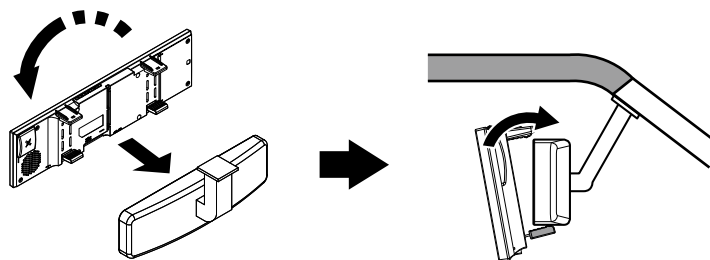

- ・上下反転して取付けた場合には、本製品に内蔵の G センサーによって上下を認識し、自動的に表示画面が反転します。

通常取付けの場合



上下反転取付けの場合



👉 アドバイス

反転して取付けを行ってもスイッチの機能は左右入替わりません。

基本操作

電源を入れる

1. レーダー本体の電源スイッチを入れる

※必ず付属の microSD カードを挿入した状態で電源を入れてください。挿入されていないと作動しません。

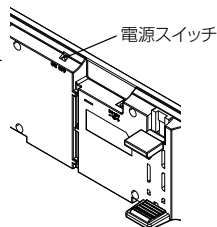

⚠ 注意

電源を入れた後、「SD カードの異常を検出しました。SD カードを確認してください。」とエラーが表示された場合、レーダーの電源を OFF にした後、microSD カードを抜き差しし、再度電源を入れてください。再度同じエラーが表示される場合は、弊社サービス部までご相談ください。

👉 アドバイス

エンジンを停止してもシガーソケットに電圧が 12V ある車（一部外車など）は、付属の電源配線ユニットを使用してください。

2. オープニング画面を確認する

※液晶表示を OFF に設定（⇒ P33）していてもオープニング画面は表示されます。

※オープニングの効果音は設定（⇒ P67）で OFF にすることもできます。



※公開取締情報の設定を ON にしていると、オープニング画面表示後、公開取締情報（⇒ P40）が表示されます。



3. 待機画面の GPS 衛星のアイコン表示が点灯している事を確認する。

数秒～数分かかる場合があります

※お知らせ機能（⇒ P67）を ON に設定していると、受信アナウンスを行います。
商品出荷時は OFF に設定されています。

GPS 衛星の 受信状態	アイコン表示	受信アナウンス ※お知らせ機能（⇒ P67）を ON に設定時のみ
受信時		「ピンポン♪ 衛星を受信しました。」
未受信時		「チャララン♪ 衛星を受信できません。」

👉 アドバイス

GPS の補完機能

本製品は GPS の補完機能として『G + ジャイロシステム』を搭載しています。走行中に GPS 衛星の受信ができなくなった場合、G + ジャイロシステムによって自車位置の検出を行います。G + ジャイロシステム作動時は GPS アイコン表示部に、右記アイコンが表示されます。

※ G + ジャイロシステムのみでは、自車位置を完全に検出することはできません。

G+ジャイロ
システム作動時



基本操作

ディスプレイ表示

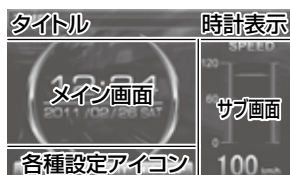

メイン画面とサブ画面の表示内容は、お好みに合わせて変更することができます。(⇒P25)
※ メイン画面とサブ画面を同じ表示にすることはできません。
※ メイン画面またはサブ画面を時計表示にすると画面右上の時計は表示されません。

メイン画面表示例

時計表示



GPS 情報表示



速度表示



レーダースキャン表示 (⇒P26)



進行方向



ドライブ info 表示 (⇒P28)



連続運転時間



パワーチェック info 表示(⇒P29)



標高表示



G モニター表示 (⇒P30)



車両電圧表示



表示 OFF (⇒P32)

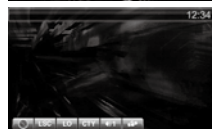

サブ画面表示例

 <p>時計</p>	 <p>スピード</p>	 <p>進行方向</p>
 <p>運転時間</p>	 <p>標高</p>	 <p>車両電圧</p>
 <p>GPS 受信数表示</p>	 <p>レーダースキャン(⇒P26)</p>	 <p>ドライブ info (⇒P28)</p>
 <p>G モニター (⇒P30)</p>	 <p>パワーチェック info (⇒P29)</p>	 <p>表示 OFF (メイン画面のみ表示)</p>

基本操作

アイコンについて

待機画面表示時には以下のアイコンが表示されます。



	アイコン	表示内容	参照ページ
①		駐車監視エリアを表示	P85
②		LSC 機能の作動状態を表示	P59
③		レーダーの受信感度を表示	P58
④		走行エリアの設定を表示	P43
⑤		警報音の設定を表示	P60
⑥		GPS 衛星の受信 / 未受信を表示	P17
		G システムの作動状態を表示 ※走行中に GPS 未受信の場合のみ表示	P17

アドバイス

G + ジャイロシステム (⇒P17) のみでは、自車位置を完全に検出することはできません。

警報画面例

GPS 警報 (オービス式)

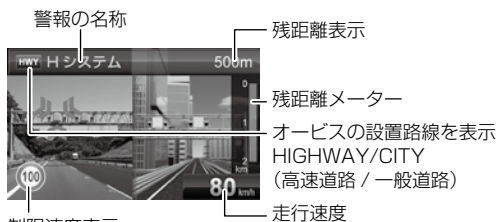

※制限速度のデータが登録されて無い場合は「CAUTION」を表示

GPS 警報（オービス以外）

●取締ポイント

ポイントの道路種別を表示

CTY：一般道 HWY：高速道



主に行われている取締りの内容をアイコンで表示

●その他 GPS 警報

ポイントの道路種別を表示

CTY：一般道 HWY：高速道



CAUTION マークまたは専用アイコンを表示

レーダー、ステルス、無線警報



受信レベルを表示

設定画面表示例

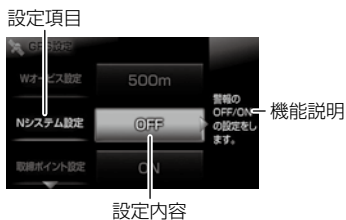

基本操作

ディスプレイの明るさを変える

昼間と夜間のディスプレイの明るさを任意で3段階に切替えることができます。

1. 待機画面で【セレクトスイッチ】を**長押し**し、メインメニュー画面を表示させる
2. 【セレクトスイッチ】で【機能設定】を選択し、【ネクストスイッチ】を押す
3. [明るさ設定昼間]または[明るさ設定夜間]が表示されるまで【セレクトスイッチ】を押す
4. 【ネクストスイッチ】を押して、【暗い】【標準】【明るい】の3段階で調整する
5. 【バックスイッチ】を2回押して待機画面に戻ります。



👉 アドバイス

- ・設定画面の明るさを目安に調整を行ってください。
- ・[明るさ設定夜間]に項目を切替えると、液晶ディスプレイの明るさも連動して、オートディマー機能作動時の夜間の明るさに切替わります。

オートディマー機能

本製品は時刻または明るさによって、ディスプレイの明るさを自動的に切替えるオートディマー機能を採用しています。

- ・照度センサーを利用した場合、まわりの明るさを判断し、輝度を自動的に切替えます。
- ・時刻を利用した場合、各エリアを中心とした時季(2～4月/5～7月/8～10月/11～1月)の日の出と日の入り時刻の統計を基に、輝度を自動的に切替えます。

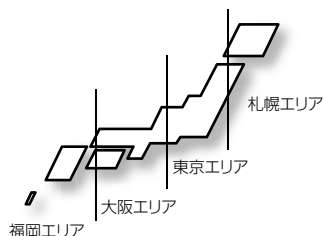



👉 アドバイス

- ・オートディマー機能は設定で照度センサー/時間/AUTO/OFFから設定することができます。(⇒P57)
- ・OFFに設定すると常に[明るさ設定昼間]で設定した明るさで表示されます。

音量を調整する

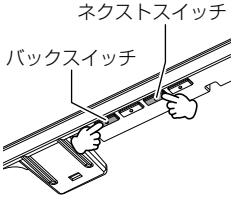
- ・ディスプレイを確認しながら、9段階（無音含む）の音量調整ができます。
- ・お買い上げ時は、音量が【5】に設定されています。

① 待機画面中に	② 【バックスイッチ】または【ネクストスイッチ】を押す	【ネクストスイッチ】で音量が大きくなります。
		 <p>【バックスイッチ】で音量が小さくなります。 ※音量を最小にすると消音になります。</p>

テスト機能を使用する

- ・本製品がどのような音量で警報するかを確認できる機能です。
- ・待機画面中に【バックスイッチ】【セレクトスイッチ】を同時押しすると、レーダー本体から警報時のテスト音が鳴ります。

オートボリュームダウン機能

本製品は、オービス最接近警報（200m以下）してから約10秒後、また、レーダー受信警報してから約15秒後に、警報音のボリュームを自動的に小さくします。一度警報が解除されると、元の警報音のボリュームに戻ります。

便利な機能

待機画面の表示内容を選ぶ

壁紙を選ぶ

待機画面の壁紙を【セレクトブルー】・【セレクトレッド】・【ユーザーフォト】から選ぶことができます。

お買い上げ時は、【セレクトブルー】が設定されています。

1. 待機画面で【セレクトスイッチ】を**長押し**し、メインメニュー画面を表示させる
2. 【セレクトスイッチ】で[機能設定]を選択し、【ネクストスイッチ】を押す
3. [待機画面壁紙設定]が表示されるまで【セレクトスイッチ】を押す
4. 【ネクストスイッチ】を押して、パターンを選択する
5. 【バックスイッチ】を2回押して待機画面に戻ります。



メインおよびサブ画面の表示内容を選ぶ

メイン画面の表示を切替えるには

本体の【ネクストスイッチ】を押し続けると、メイン画面の表示内容が下記の順番で切替わっていきます。

サブ画面の表示を切替えるには

本体の【サブスイッチ】を短押しし、サブ画面を表示させたあと、【サブスイッチ】を押し続けると、サブ画面の表示内容が下記の順番で切替わっていきます。



メイン画面



サブ画面

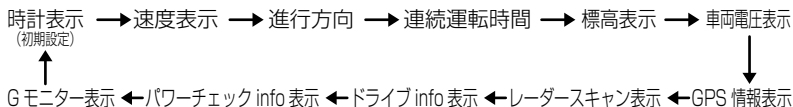

アドバイス

- ・ 標高表示は、衛星の位置等に大きく影響され、停車中でも衛星の移動等で表示が変わる場合があります。
- ・ 時計表示は GPS データを利用するため、日付・時刻の設定はありません。
- ・ スピード表示は時速 10km/h 以下の場合、正確な表示がされない場合があります。
- ・ スピード表示は GPS データによって算出しています。車両のスピードメーターと本製品の表示速度が異なる場合があります。車両により 100km/h で一定走行時に 10km/h 程度の誤差が出る場合があります。あらかじめご了承ください。
- ・ 車両電圧の表示電圧と実際の車両バッテリー電圧とは若干の誤差があるため、表示電圧はあくまでも参考程度とお考えください。
- ・ メイン画面とサブ画面は、同じ項目を表示することはできません。
- ・ メイン画面を GPS 情報表示 / レーダースキャン表示 / ドライブ info 表示 / パワーチェック info 表示 / Gモニター表示に設定した場合、全画面表示となるため、サブ画面を表示することはできません。

便利な機能

レーダースキャン表示



本製品に登録されているオービスや取締りポイントと自車との位置関係を画面上に表示します。

1. 待機画面中に本体の【ネクストスイッチ】を**長押し**し、待機画面をレーダースキャン画面に変更する (⇒ P25)
2. 自車アイコンとオービスや取締りポイントのアイコンが画面に表示される



アドバイス

- ・ 自車位置の表示はヘディングアップ（車の進行方向が常に上側）固定です。変更することはできません。
- ・ 警告対象は警告の条件に合う、自車に最も近いポイントが選択されます。
- ・ 最高速度表示は電源を入れなおすたびにリセットされます。

警報対象一覧



レーダー式オービス



事故多発ポイント



Hシステム



スピード取締ポイント



LHシステム



検問取締ポイント



ループコイル



交通取締ポイント



信号無視取締機



その他取締ポイント



過積載取締機



白バイ警戒エリア



Nシステム

ドライブ info 機能



GPS のデータから平均走行速度・走行距離を表示し、速度の変化をグラフで表示します。

1. 待機画面中に本体の【ネクストスイッチ】を**長押し**し、待機画面をドライブ info 画面に変更する (⇒ P25)
2. 走行時の情報が画面に表示されます。

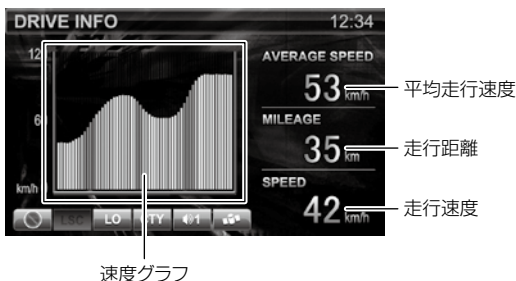

◇グラフの色は速度変化・加速度変化の大きさを表わしています。



👉 アドバイス

- ・グラフの色をグリーンやイエローに揃えるように走行する（急な加速・減速を行わない）ことで、安全運転の目安になります。
- ・走行距離は GPS データによって算出しています。そのため実際の走行距離と異なる場合があります。
- ・走行距離表示は GPS 受信時のみ加算されます。トンネル内など、GPS が受信できない状態では走行距離は加算されません。

パワーチェック info 機能



GPS のデータと設定した車両重量 (⇒ P71) から 1 秒ごとの『走行に必要な馬力』・走行速度・最大馬力を表示し、馬力の変化をグラフで表示します。

1. 待機画面中に本体の【ネクストスイッチ】を**長押し**し、待機画面をパワーチェック info 画面に変更する (⇒ P25)
2. 車両の馬力等の情報が画面に表示されます。



アドバイス

- ・ 1 秒ごとの走行に必要な馬力を表示しているため、車両カタログ表記の馬力とは異なります。
- ※例えば、80km/h で走行するために必要な馬力や 1 秒間に 5km/h 加速するのに必要な馬力を表示しています。
- ・ 停車している場合、表示は Ops と表示されます。

便利な機能

G モニター表示機能

急加速や急減速等による内蔵の G センサーの動きを画面に表示します。

1. 待機画面中に本体の【ネクストスイッチ】を**長押し**し、待機画面を G モニター表示画面に変更する (⇒ P25)
2. G センサーの情報が画面に表示されます。

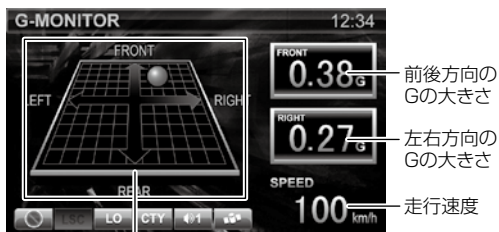

車両にかかるGの方向、大きさを表示

アドバイス

車両の動きによる G のかかり方 (例)

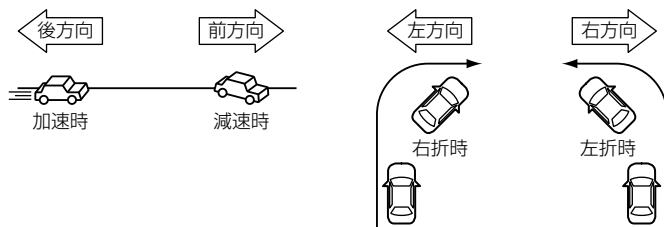

◇液晶画面上の動き

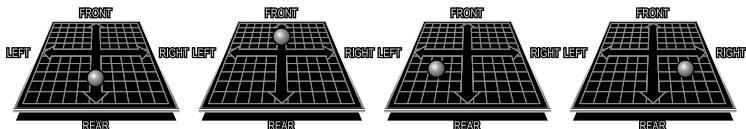

ユーザーフォト機能

本製品の microSD カード内に、携帯電話等で撮った画像を保存することで液晶画面に表示することができます。※表示できる画像は 1 枚のみです。

1. パソコンから付属の microSD カードの「**user**」フォルダー内に画像を **1 枚のみ**保存する

※ 2 枚以上保存すると表示できません。

2. 本体の microSD カードスロットに、microSD カードを「カチッ」と音がするまで挿入し、電源を入れる

・ microSD カードを挿入する際は、必ずリーダー本体の電源が OFF になっていることを確認してください。

3. 待機画面の壁紙を【ユーザーフォト】に設定する (⇒ P24)

4. 待機画面に保存した画像が表示されます。

・ 表示できない画像や 2 枚以上画像が保存されている場合、黒画面が表示されます。

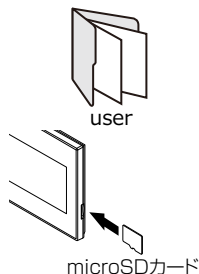

表示できるファイル仕様

ファイル名称	8 文字 / 半角英数字 (英字は大文字)
対応ファイル形式	jpg (拡張子が jpeg の場合表示できません)
最大解像度	1024 × 768 (液晶サイズ 400 × 240 を超える場合は縮小して表示します)
最大ファイルサイズ	1MB

アドバイス

jpeg ファイルについて

ファイルの形式によっては表示できない場合があります。本製品が対応しているファイルは、色情報が YUV420、YUV422 のデータのみになります。

※ グレースケールや YUV444 (パソコンで加工した画像に多い形式) などは表示できません。表示できない場合は変換を行ってください。

便利な機能

メイン画面の表示を OFF にする

本体の【バックスイッチ】【ネクストスイッチ】を同時押しすることでメイン画面表示の OFF にすることができます。

設定方法

1. 本体の【バックスイッチ】【ネクストスイッチ】を同時押しする

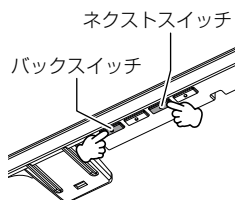

2. メイン画面表示が OFF になります



👉 アドバイス

- ・待機画面を【ユーザーフォト】の設定にしている時など、背景のみを表示したい時に使用することをおすすめします。
- ・メイン画面を OFF にした状態で、サブ画面を表示させることもできます。



待機画面の液晶表示パターンを切替える

本体の【バックスイッチ】【ネクストスイッチ】を同時に長押しすることで液晶表示の ON・OFF を切替えることができます。

設定方法

1. 本体の【バックスイッチ】【ネクストスイッチ】を同時に長押しする

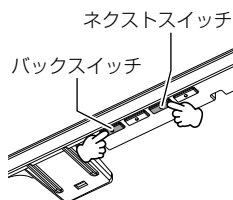

2. 液晶表示の ON・OFF が切替わります

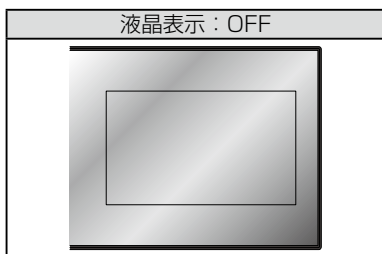

アドバイス

- ・液晶表示を OFF にしていても、警報時および操作時は画面表示を行います。
- ・液晶表示 OFF 時は、【セレクトスイッチ】を押すことで約 15 秒間画面表示されます。
- ・設定メニュー表示中、マップコード表示中や警報中は液晶表示パターンを切替えることはできません。

便利な機能

ユーザーポイントを登録する



未登録、または新たに設置されたオービスポイントを任意に 100 件まで登録することができます。

⚠ 注意

運転者は、走行中に本製品を絶対に操作しないでください。必ず同乗者が操作を行ってください。

登録方法



走行エリアを「シティーモード」または「オールモード」選択時に、ユーザーポイントを登録すると「一般道路上」に登録され、「ハイウェイモード」選択時に登録すると「高速道路上」に登録されます。

👉 アドバイス

ユーザーポイント解除方法

登録したポイントの警報中に【バックスイッチ】を長押しすると「チャラーン♪ ユーザーポイント解除しました」とアナウンスされ登録が解除されます。

ユーザーポイントの登録ができない場合

- ・GPS 衛星が受信できないと「ピッピッピッピ♪ 衛星をサーチ中です」とアナウンスが流れます。
- ・GPS 警報中は登録することができません。(レーダー警報中、無線警報中は登録できます)
- ・一度登録した場所(登録場所から半径約 200m)に再度、登録しようとした場合、「チャラーン♪ 登録できません」とアナウンスされます。
- ・ユーザーポイントを 100 件を超えて登録しようとした場合、「チャラーン♪ メモリーフルです」とアナウンスされます。

警報をキャンセルする

警報を一時的にキャンセルしたり、不要な警報をキャンセルポイントとして登録することで誤警報を低減し、警報の信頼度を高めることができます。

⚠ 注意

運転者は、走行中に本製品を絶対に操作しないでください。必ず同乗者が操作を行ってください。

一時的にキャンセルする（ミュート）

① 各種警報中に



② 【セレクトスイッチ】を短押しする

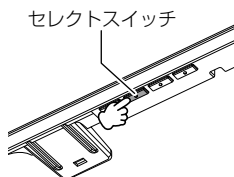

③ 「ピッ」とブザー音が鳴り、ミュートアイコンが表示されます。

ミュートアイコン



👉 アドバイス

- ・ミュートアイコンが表示されている間は、警報しません。
- ・ミュート中に再度【セレクトスイッチ】を押す、または待機画面に戻るとミュート状態は解除されます。
- ・誤警報の登録地点 (⇒ P36)、対向車線オービスのレーダー波をキャンセルした時 (⇒ P37)、オービスポイントのキャンセル地点 (⇒ P38)、ASC 機能 (⇒ P58) および LSC 機能 (⇒ P59) 作動中にもミュートアイコンが表示されます。



誤警報地点を登録する

- ・自動ドア等、レーダー波を受信してしまう場所をキャンセルポイントとして登録することで、半径約 200m 内のレーダー警報を消音します。
- ・最大登録件数は、50 件です。

⚠ 注意

運転者は、走行中に本製品を絶対に操作しないでください。必ず同乗者が操作を行ってください。

①レーダー警報中に



②【ネクストスイッチ】を長押しする

ネクストスイッチ

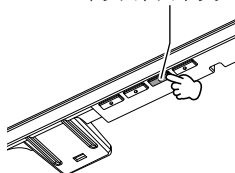

③「チャラン♪ レーダーキャンセルポイント登録しました」とアナウンスされれば登録完了です。

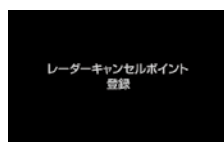

👉 アドバイス

レーダーキャンセルポイント解除方法

登録地点を走行中（ミュートマーク表示中）、【ネクストスイッチ】を長押しすると「チャラン♪ レーダーキャンセルポイント解除しました」とアナウンスされ登録が解除されます。

登録ができない場合

- ・レーダー（ステルス含む）受信中でも GPS 衛星が受信できないと「ピッピッピッピ」衛星をサーチ中です」とアナウンスが流れます。
- ・一度登録した場所（登録場所から半径約 200m）に再度、登録しようとした場合、「チャラン♪ 登録できません」とアナウンスされます。
- ・レーダーキャンセルポイントを 50 件を超えて登録しようとした場合、「チャラン♪ メモリーフルです」とアナウンスされます。

誤警報地点を自動で検知する



- ・自動ドア等、レーダー波を受信してしまう場所を自動で認識し、2 日間に 2 回通過した際に誤警報地点として登録を行うか選択できます。
- ・設定で ON/OFF を切替えることができます。(⇒ P51)

⚠ 注意

運転者は、走行中に本製品を絶対に操作しないでください。必ず同乗者が操作を行ってください。

1. 誤警報する場所を 2 回通ると、[レーダーキャンセルポイント検知画面] が表示される

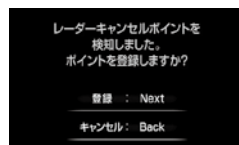

2. 【ネクストスイッチ】を押すと、誤警報地点として登録される

対向車線オービスのレーダー波を自動でキャンセルする



- ・対向車線のレーダー式オービス、H システムのレーダー波を受信した場合、自動で対向車線のオービスと認識し警報をミュートします。
- ・設定で ON/OFF を切替えることができます。(⇒ P51)

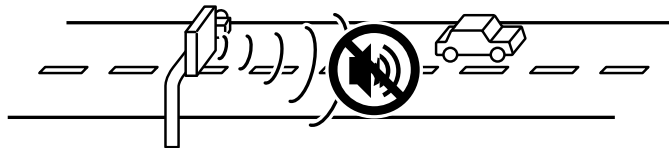

⚠ 注意

キャンセル中はすべてのレーダー波をミュートします。キャンセル中の走行には十分お気を付け下さい



オービスポイントをキャンセル登録する

- ・お買い上げ時から登録してあるオービスポイントやNシステムでGPSデータに登録されているオービスポイントをキャンセルポイントとして登録することで、該当ポイントの警報を1地点単位で消音します。
- ・最大登録件数は、30件です。
- ・同時にレーダー波もキャンセルされます。

⚠ 注意

運転者は、走行中に本製品を絶対に操作しないでください。必ず同乗者が操作を行ってください。

① オービス警報中に



② 【ネクストスイッチ】を長押しする

ネクストスイッチ

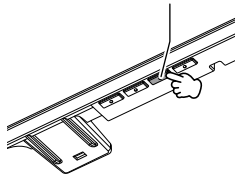

③ 「チャラーン♪ 警報キャンセルポイント登録しました」とアナウンスされれば登録完了です。



👉 アドバイス

警報キャンセルポイント解除方法

登録地点を走行中（ミュートマーク表示中）、【ネクストスイッチ】を長押しすると「チャラーン♪ 警報キャンセルポイント解除しました」とアナウンスされ登録が解除されます。

登録ができない場合

警報キャンセルポイントを30件を超えて登録しようとした場合、「チャララン♪ メモリーフルです」とアナウンスされます。

無線警報をキャンセル登録する (パスメモリ)

車両ノイズや一部地域など一定周波数のみを受信したままの状態が続く場合に、対象の周波数を登録し、受信対象から外することができます。

※ カーaoke・350.1MHz 無線・警備無線は設定 (登録) できません。

(例) デジタル無線の場合

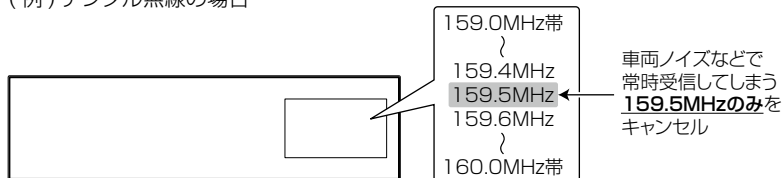

※キャンセルした159.5MHz以外の159.0~159.4MHz、159.6~160MHzを受信するとキャンセルされずに警報を行います。

・マニュアルモード (⇒ P50 ~ 53) で OFF に設定した警報は、キャンセル登録に関係なく警報しません。



👉 アドバイス

無線キャンセル登録解除方法

レーダー本体をデータリセットすると登録を解除することができます。ただし、その他の設定した内容もすべてお買い上げ時の状態になります。(⇒ P101)

登録ができない場合

「チャラーン♪ 登録できません」とアナウンスされます。

公開取締情報



公開取締情報とは

各都道府県の警察で交通違反を抑止するために公開される取締情報です。この機能には、ホームエリア (⇒ P54) とドライブエリア (⇒ P55) の2つのエリアモードを表示することができます。

※ 設定が OFF の場合や一度も GPS を受信していない場合は表示されません。

※ 工場出荷時、公開取締情報のデータは入っていません。

※ パソコンからコムテックホームページ (<http://www.e-comtec.co.jp>) へアクセスして公開取締情報のデータをダウンロードし、付属の microSD カードに保存してください。



公開取締情報を表示する

● 公開取締情報表示 1

レーダー本体の電源を入れると、オープニング画面→公開取締情報 (ホーム) →公開取締情報 (ドライブ) →待機画面の順に表示されます。

● 公開取締情報表示 2

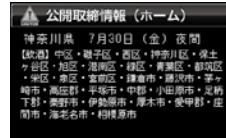
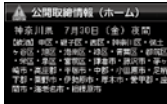
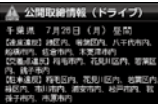
公開取締情報 (ホーム) →公開取締情報 (ドライブ) →マップコード→緯度経度→公開取締情報 (ホーム) の順に情報が確認できます。

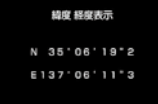
<p>①待機画面中に</p> 	<p>②【ネクストスイッチ】と【セレクトスイッチ】を同時押しする</p> 	<p>③現在位置の公開取締情報 (ホーム) が表示されます</p> 	
<p>④【ネクストスイッチ】を押すごとに、公開取締情報 (ホーム) →公開取締情報 (ドライブ) →マップコード→緯度経度→公開取締情報 (ホーム) の順に表示が切替わります。</p>			
			

- ・待機画面に戻すには、【バックスイッチ】を押してください。
- ・公開取締情報 (ホーム) のエリアを任意で設定できます。(⇒ P54)
- ・公開取締情報 (ドライブ) のエリアを任意で設定できます。(⇒ P55)

● 公開取締情報表示 3

高速道路の県境ポイント（⇒ P83）を通過すると、県境アナウンス→公開取締情報表示（検知した県）→待機画面の順に表示されます。

※ 一般道では、県境アナウンスや画面の表示はありません。

※ 公開取締情報検知の設定（⇒ P56）を ON にすることで表示されます。

⚠ 注意

運転者は、走行中に本製品を絶対に操作しないでください。必ず同乗者が操作を行ってください。

画面表示について

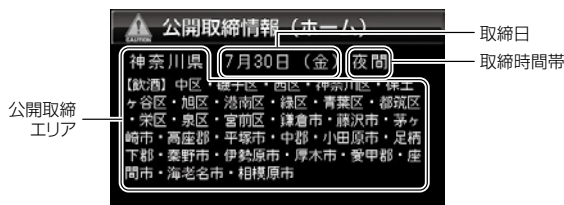

👉 アドバイス





- ・ microSD カードに公開取締情報のデータがない場合や解凍せずにデータを入れている場合は、画面上に【公開取締情報のデータがありません】と表示されます。
- ・ microSD カードに公開取締情報のデータがある場合でも、各都道府県の警察から取締情報が公開されていない、起動日・時刻に取締りがない場合は、画面上に【取締にご注意ください。安全運転をこころがけましょう。】と表示されます。

便利な機能

マップコード・緯度経度を表示する

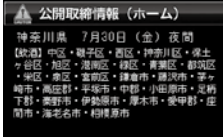
公開取締情報（ホーム）→公開取締情報（ドライブ）→マップコード→緯度経度→公開取締情報（ホーム）の順に情報が確認できます。

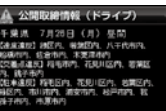
※ 公開取締情報は設定が ON の場合のみ表示されます。

①待機画面中に	②【ネクストスイッチ】と【セレクトスイッチ】を同時押しする	③現在位置の公開取締情報（ホーム）が表示されます	
			
④【ネクストスイッチ】を押すごとに、公開取締情報（ホーム）→公開取締情報（ドライブ）→マップコード→緯度経度→公開取締情報（ホーム）の順に表示が切り替わります。			
			

- ・待機画面に戻すには、【バックスイッチ】を押してください。
- ・マップコードおよび緯度経度表示は、場所を移動しても自動で表示は更新されません。



⚠ 注意

- ・運転者は、走行中に本製品を絶対に操作しないでください。必ず同乗者が操作を行ってください。
- ・マップコード表示中は警報を行いません。
- ・マップコード表示中は設定を変更することはできません。設定を変更したい場合は、表示を待機画面に戻してから変更を行ってください。
- ・GPS の受信状況や、マップコードでの場所の特定が約 30m 四方（標準マップコード）までのため、GPS の測位誤差を含めて 30 ~ 100m 程マップコードを表示させた地点と地図上との誤差がでることがあります。予めご了承ください。
- ・マップコードは場所により桁数の違いがあります。最大 10 桁（標準マップコード）まで表示します。

走行エリアを選ぶ

GPS 警報を行う道路を【オールモード】【シティーモード】【ハイウェイモード】【オートモード】から選択することができます。

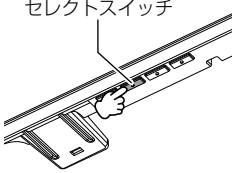
設定方法

<p>①待機画面中に</p>	<p>②【セレクトスイッチ】を押す</p>	<p>③音声アナウンスがされ、表示アイコンが切替わります。</p>
		<p>「シティーモードです」</p>  <p>表示アイコン</p>

- ・【セレクトスイッチ】を押す毎に設定が切替わります。
- ・下記表を参照し、走行条件に合わせた走行エリアの設定をしてください。

設定		表示アイコン	GPS 警報を行う道路	モード確認アナウンスする速度の目安※
ALL	オールモード	ALL	一般道路／高速道路	—
CTY	シティーモード	CTY	一般道路のみ	80km/h 以上
HWY	ハイウェイモード	HWY	高速道路のみ	5km/h 以下
AT	オートモード	オールモード、シティーモード、ハイウェイモードを自動で切替える		—

※ シティーモード設定中、走行速度が 80km/h を超えたり、ハイウェイモード設定中、車が停車状態になると、「モード確認をしてください」とアナウンスします。

⚠ 注意

オートモードに設定した場合、自車の走行速度と GPS のデータを基に、「オールモード」、「シティーモード」、「ハイウェイモード」を自動的に切替えます。そのため、下記のような場合、実際の走行道路と設定が異なり、GPS 警報を行わないことがあります。

- ・高速道路走行中に渋滞等により低速走行をしている場合。
- ・高速道路から速度を落とさずに一般道路に合流する場合。
- ・一般道路と高速道路が並行している場合。

便利な機能

GPS データを更新する

- 本製品の GPS データ（GPS ポイントデータ）、オービス写真データおよび地図データは、最新バージョンへの更新が可能です。（オービス写真データは年 1 回更新の予定）
- ※ 公開取締情報は microSD カード内へコピーし、設定を ON にする事で使用できます。レーダー本体での更新操作は必要ありません。（⇒ P40）
- 今現在でも新たにオービス・N システムが増設されており、また調査箇所以外にもオービス・N システムが設置されている可能性があります。お車を運転するときは安全の為、必ず法定速度内で走行してください。

最新データをダウンロードする

インターネットが利用できる環境のパソコンからコムテックホームページ (<http://www.e-comtec.co.jp>) へアクセスして最新バージョンの GPS データをダウンロードしてください。

※ ダウンロードのサイトは、予告なく変更・中止される場合があります。

【アップデートに必要なもの】

《対応 OS》

- ・ Microsoft Windows 2000
- ・ Microsoft Windows XP
- ・ Microsoft Windows Vista
- ・ Microsoft Windows 7

《記録媒体》

本体内蔵 microSD カード



👉 アドバイス

上記のダウンロードできる環境をお持ちでないお客様は、本製品を直接コムテックサービス部までお送りください。

※お預かりでのデータ更新に関しましては**有償**となります。あらかじめご了承ください。

〒 470-0206

住所 愛知県みよし市筋生町下石田 60 番

電話 0561-36-5654

株式会社 コムテック サービス部 データ更新係 迄

レーダー本体をアップデートする

最新の GPS データをダウンロードした microSD カードをレーダー本体に読み込ませることで、GPS データの更新ができます。

1. 本体の microSD カードスロットに、microSD カードを「カチッ」と音がするまで差し込む
 ・必ずレーダー本体の電源が OFF になっていることを確認してください。
2. シガープラグコードを接続 (⇒ P13) して、レーダー本体の電源を入れる
3. 待機画面で【セレクトスイッチ】を**長押し**し、メインメニュー画面を表示させる

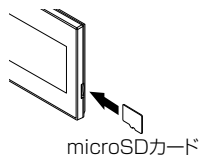

4. 【セレクトスイッチ】で [SD カード] を選択し、【ネクストスイッチ】を押す



5. 現在の GPS データの情報が表示されるので、【ネクストスイッチ】を押す





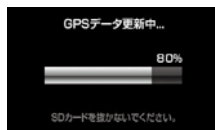
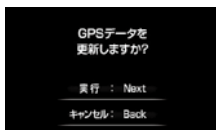

6. 確認画面で【ネクストスイッチ】を押すと、データ更新が開始される

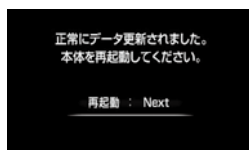

7. 更新が完了したら【ネクストスイッチ】を押して、再起動する



便利な機能

表示画面	エラー	対処方法
	<p>アップデートに失敗するとエラーメッセージが表示され、正常にアップデートされるまで本製品は再起動後も microSD カードメニューから切り替りません。</p>	<p>再度、GPS データのアップデートを行ってください。</p>
	<p>電源起動時もしくは再起動時に GPS データが異常とエラーメッセージが表示された場合、本製品は microSD カードメニューから切り替りません。</p>	<p>再度、GPS データのアップデートを行ってください。</p>
	<p>「有効なデータが存在しません。」のエラーメッセージが表示される。</p>	<p>再度、パソコンから GPS データを microSD カードにコピーしてください。</p>
	<p>「SD カードが挿入されていません。」のエラーメッセージが表示される。</p>	<p>再度、microSD カードの挿入を確認してください。</p>

⚠ 注意

- microSD カードを取付けたり取外す場合は、必ずレーダー本体の電源を OFF にしてください。
- microSD カードを無理に取付けたり、取外したりすると、microSD カードやレーダー本体が破損することがあります。
- microSD カード以外のものを挿入しないでください。microSD カードやレーダー本体が破損することがあります。
- アップデート中は、microSD カードを抜いたり、電源スイッチを切ったりしないでください。microSD カードやレーダー本体が破損することがあります。ただし、アップデートが開始されなかったり、途中で停止した場合は再起動を行い、再度アップデートを行ってください。

おまかせカンタン設定

GPS 警報および無線警報を 4 つのモードから一括で簡単に設定できる機能です。

設定方法

1. 待機画面で【セレクトスイッチ】を**長押し**し、メニュー画面を表示させる



2. [機能設定] を選択し、【ネクストスイッチ】を押す

3. [おまかせ設定] が表示されるまで【セレクトスイッチ】を押す



4. 【ネクストスイッチ】を押して、【おまかせ 1】【おまかせ 2】【オールオン】【マニュアル】の中から選択する

- ・【おまかせモード 1・2】...必要最低限の機能を使いたい方におすすめ
- ・【オールオンモード】.....すべての機能を使いたい方におすすめ
- ・【マニュアルモード】.....お好みの機能をそれぞれ設定して使いたい方におすすめ

👉 アドバイス

お買い上げ時はマニュアルモードで、各設定の内容はオールオンモードと同様です。ただし、ロードセレクト機能は『AT』に設定されています。

便利な機能

設定内容一覧

	機能	おまかせモード1	おまかせモード2	オールオンモード	マニュアルモード
無線設定	カーロケ	HI	HI	HI	P51 ~ 53 の設定になります。オールリセット、お買い上げ時の内容はオールオンモードの内容になります。 ※ただし、ロードセレクト機能は『AT』に設定されています。
	350.1MHz				
	デジタル				
	取締特小	OFF	OFF		
	署活系				
	ワイド				
	警察 / 消防ヘリテレ				
	レッカー				
	新救急				
	消防				
	高速管理車両				
	警察活動				
	警備				
	タクシー				
パトロールエリア設定	ON	ON	ON		
GPS設定	W オービス	OFF	OFF	距離 : 500m	
	取締ポイント	ON	ON	ON	
	白バイ警戒エリア				
	駐車監視エリア				サイレント
	信号無視取締機ポイント	ON			
	過積載取締機ポイント	OFF			
	警察署エリア				
	交番エリア				
	高速道路交通警察隊エリア				
	事故ポイント				
	N システム				
	SA/PA/HO				
	道の駅ポイント				
	急カーブポイント				
	トンネルポイント				
	県境ポイント				
	分岐合流ポイント				
	逆走お知らせポイント				
消防署エリア					
スクールエリア					
ロードセレクト	AT	AT	ALL	AT	

👉 アドバイス

- ・おまかせモード1、おまかせモード2、オールオンモードの設定中は『GPS設定』および『無線設定』の設定を変更することは**できません**。
- ・全てのモードで『機能設定』の設定を変更することはできます。
- ・セーフモードの設定を『ALL-ON』に設定している場合、セーフティウィーク期間中はオールオンモードになります。(⇒ P70)

設定操作

設定方法

マニュアルモード選択時（⇒ P47）に全ての機能をそれぞれ設定することができます。おまかせモード 1、おまかせモード 2、オールオンモードでは、GPS 機能および無線警報の設定はできません。（『チャララン♪ マニュアルモードにしてください』とエラー音が鳴ります）

※ 何もスイッチを押さないと約 30 秒後、自動的に待機画面に戻ります。
（そのとき、途中までスイッチで選択した設定は保存されます）

例：N システムの設定を【OFF】に設定変更するには・・・

1. 待機画面中に【セレクトスイッチ】を**長押し**すると、メインメニューに入る

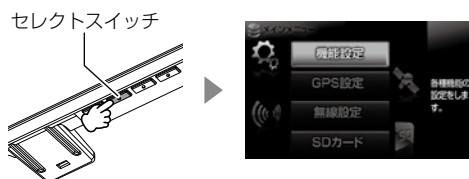

2. 【セレクトスイッチ】を押して、メニュー項目を選択し、【ネクストスイッチ】を押して決定する

例：【セレクトスイッチ】を 1 回押して【GPS 設定】を選択します。



3. 【セレクトスイッチ】を押して、機能項目を選択する

例：【セレクトスイッチ】を 1 回押して【N システム】を選択します。

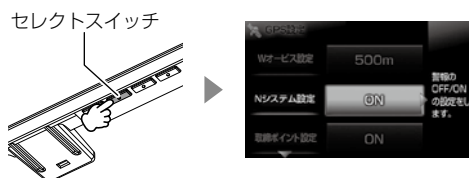

設定操作

4. 【ネクストスイッチ】を押して、設定内容を選択する

例：【ネクストスイッチ】を1回押して【OFF】を選択します。

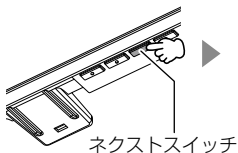

5. 【バックスイッチ】を2回押して待機画面に戻る
・続けて別項目を設定することもできます。

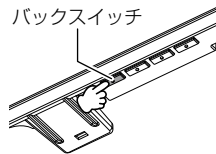

設定内容一覧

メインメニュー

待機画面表示中

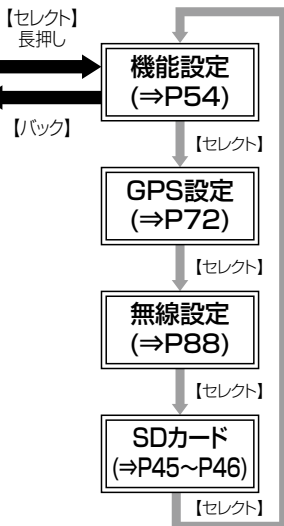

機能設定一覧

設定項目	内容 (ネクストスイッチで選択)
待機画面壁紙設定 (⇒ P24)	【セレクトブルー】 ▶セレクトレッド▶ユーザーフォト
オービス警報表示 (⇒ P62)	【ナビスコープ】 ▶スタンダード
公開取締ホームエリア設定 (⇒ P54)	【関東エリア】 ~九州エリア▶ OFF ▶北海道エリア~
公開取締ホーム県設定 (⇒ P54)	【東京】 ~沖縄▶ OFF ▶北海道~
公開取締ドライブエリア設定 (⇒ P55)	【OFF】 ▶北海道エリア~関東エリア~九州エリア
公開取締ドライブ県設定 (⇒ P55)	【OFF】 ▶北海道~東京~沖縄
公開取締情報検知設定 (⇒ P56)	【ON】 ▶ OFF
明るさ設定昼間 (⇒ P22)	【標準】 ▶明るい▶暗い
明るさ設定夜間 (⇒ P22)	【標準】 ▶明るい▶暗い
ディマー設定 (⇒ P57)	【照度センサー】 ▶時間▶ AUTO ▶ OFF
セーフティアナウンス設定 (⇒ P57)	【OFF】 ▶鈍感▶やや鈍感▶標準▶敏感
おまかせ設定 (⇒ P47)	【マニュアル】 ▶おまかせ 1 ▶おまかせ 2 ▶オールオン
ASC 設定 (⇒ P58)	【AUTO】 ▶ LOW ▶ HI ▶ S-HI ▶ HYPER
LSC 設定 (⇒ P59)	【ON】 ▶ ALL-ON ▶ OFF
アラーム設定 (⇒ P60)	【ブザー 1】 ▶ブザー 2 ▶ブザー 3 ▶メロディー▶ナレーション
レーダーキャンセル ポイント検知設定 (⇒ P37)	【ON】 ▶ OFF
対向車線オービス キャンセル設定 (⇒ P37)	【ON】 ▶ OFF
エフェクト設定 (⇒ P68)	【OFF】 ▶エフェクト 1 ▶エフェクト 2
操作音設定 (⇒ P67)	【ON】 ▶ OFF
オープニング音設定 (⇒ P67)	【ON】 ▶ OFF
お知らせ設定 (⇒ P67)	【OFF】 ▶ ON
セーフモード設定 (⇒ P70)	【ON】 ▶ ALL-ON ▶ OFF
車両重量設定 (⇒ P71)	【小型車】 ▶中型車▶大型車▶軽自動車

セレクトスイッチで項目を選択

設定

※ おまかせ/オールオンモードでは、GPS 設定および無線設定の変更はできません。

※ **【太字】** は初期設定になります。

設定操作

GPS 設定一覧

設定項目	内容 (ネクストスイッチで選択)
W オービス設定 (⇒ P72)	[500m] ▶ 1000m ▶ 1500m ▶ OFF
N システム設定 (⇒ P73)	[ON] ▶ OFF
取締ポイント設定 (⇒ P74)	[ON] ▶ OFF
信号無視取締機設定 (⇒ P76)	[ON] ▶ OFF
過積載取締機設定 (⇒ P76)	[ON] ▶ OFF
白バイ警戒エリア設定 (⇒ P77)	[ON] ▶ OFF
警察署エリア設定 (⇒ P78)	[ON] ▶ OFF
交番エリア設定 (⇒ P78)	[ON] ▶ OFF
高速道路交通警察隊エリア設定 (⇒ P79)	[ON] ▶ OFF
事故ポイント設定 (⇒ P79)	[ON] ▶ OFF
SA/PA/HO 設定 (⇒ P80)	[ON] ▶ OFF
道の駅設定 (⇒ P81)	[ON] ▶ OFF
急カーブ設定 (⇒ P81)	[ON] ▶ OFF
トンネルポイント設定 (⇒ P82)	[ON] ▶ OFF
県境設定 (⇒ P83)	[ON] ▶ OFF
分岐 / 合流設定 (⇒ P84)	[ON] ▶ OFF
駐車監視エリア設定 (⇒ P85)	[ON] ▶ サイレント ▶ OFF
逆走お知らせ設定 (⇒ P86)	[ON] ▶ OFF
消防署エリア設定 (⇒ P87)	[ON] ▶ OFF
スクールエリア設定 (⇒ P87)	[ON] ▶ OFF

セレクトスイッチで項目を選択

- ※ おまかせ / オールオンモードでは、GPS 設定および無線設定の変更はできません。
※ **【太字】** は初期設定になります。

無線設定一覧

設定項目	内容 (ネクストスイッチで選択)
カーロケ無線設定 (⇒ P89)	[HI] ▶ OFF ▶ LOW
350.1MHz 無線設定 (⇒ P91)	[HI] ▶ OFF ▶ LOW
デジタル無線設定 (⇒ P92)	[HI] ▶ OFF ▶ LOW
署活系無線設定 (⇒ P92)	[HI] ▶ OFF ▶ LOW
ワイド無線設定 (⇒ P93)	[HI] ▶ OFF ▶ LOW
取締特小無線設定 (⇒ P93)	[HI] ▶ OFF ▶ LOW
警察活動無線設定 (⇒ P94)	[HI] ▶ OFF ▶ LOW
警察ヘリテレ無線設定 (⇒ P95)	[HI] ▶ OFF ▶ LOW
パトロールエリア設定 (⇒ P94)	[ON] ▶ OFF
新救急無線設定 (⇒ P96)	[HI] ▶ OFF ▶ LOW
消防ヘリテレ無線設定 (⇒ P95)	[HI] ▶ OFF ▶ LOW
消防無線設定 (⇒ P96)	[HI] ▶ OFF ▶ LOW
レッカー無線設定 (⇒ P96)	[HI] ▶ OFF ▶ LOW
高速管理車両無線設定 (⇒ P97)	[HI] ▶ OFF ▶ LOW
警備無線設定 (⇒ P97)	[HI] ▶ OFF ▶ LOW
タクシー無線設定 (⇒ P97)	[HI] ▶ OFF ▶ LOW

 セレクトスイッチで項目を選択

 ↓

※ おまかせ／オールオンモードでは、GPS 設定および無線設定の変更はできません。

※ **【太字】** は初期設定になります。

設定項目

機能設定

公開取締情報（ホーム）を設定する

メインメニュー⇒【セレクトスイッチ】⇒機能設定⇒【セレクトスイッチ】⇒公開取締ホームエリア 詳しい設定操作は P49/P50 を参照ください。

メインメニュー⇒【セレクトスイッチ】⇒機能設定⇒【セレクトスイッチ】⇒公開取締ホーム県 詳しい設定操作は P49/P50 を参照ください。

お住まいの地域の公開取締情報を取得するために、エリアと都道府県を設定します。

公開取締情報ホームエリア設定を行ったあと、公開取締情報ホーム県を設定してください。

お買い上げ時は、公開取締情報ホームエリア設定は関東エリアが、公開取締情報ホーム県設定は東京が設定されています。

1. 待機画面で【セレクトスイッチ】を長押しし、メインメニュー画面を表示させる



2. 【セレクトスイッチ】で「機能設定」を選択し、【ネクストスイッチ】を押す

3. 「公開取締ホームエリア設定」が表示されるまで【セレクトスイッチ】を押す



4. 【ネクストスイッチ】を押して、お住まいのエリアを選択する

- ・ OFF、北海道エリア、東北エリア、関東エリア、中部エリア、関西エリア、中国・四国エリア、九州エリアから選択します。
- ・ OFF に設定すると、取得および表示を行いません。

5. 機能設定画面で「公開取締ホーム県設定」が表示されるまで【セレクトスイッチ】を押す



6. 【ネクストスイッチ】を押して、お住まいの都道府県を設定する

- ・ 北海道～東京～沖縄から選択します。
- ・ 操作 4 で OFF に設定すると、公開取締ホーム県設定はできません。

公開取締情報（ドライブ）を設定する

メインメニュー⇒【セレクトスイッチ】⇒機能設定⇒【セレクトスイッチ】⇒公開取締ドライブエリア 詳しい設定操作は P49/P50 を参照ください。

メインメニュー⇒【セレクトスイッチ】⇒機能設定⇒【セレクトスイッチ】⇒公開取締ドライブ県 詳しい設定操作は P49/P50 を参照ください。

ドライブなどでお住まいの地域以外の公開取締情報を取得するために、エリアと都道府県を設定します。

公開取締情報ドライブエリア設定を行ったあと、公開取締情報ドライブ県を設定してください。

お買い上げ時は、公開取締情報ドライブエリア設定と公開取締情報ドライブ県設定は、どちらも OFF に設定されています。

1. 待機画面で【セレクトスイッチ】を**長押し**し、メインメニュー画面を表示させる



2. 【セレクトスイッチ】で「機能設定」を選択し、【ネクストスイッチ】を押す

3. 「公開取締ドライブエリア設定」が表示されるまで【セレクトスイッチ】を押す



4. 【ネクストスイッチ】を押して、ドライブエリアを選択する

- ・ OFF、北海道エリア、東北エリア、関東エリア、中部エリア、関西エリア、中国・四国エリア、九州エリアから選択します。
- ・ OFF に設定すると、取得および表示を行いません。

5. 機能設定画面で「公開取締ドライブ県設定」が表示されるまで【セレクトスイッチ】を押す

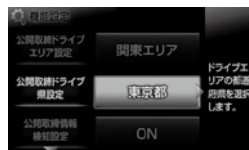

6. 【ネクストスイッチ】を押して、お住まいの都道府県を設定する

- ・ 北海道～東京～沖縄から選択します。
- ・ 操作 4 で OFF に設定すると、公開取締ドライブ県設定はできません。

設定項目

公開取締情報検知を設定する

メインメニュー⇒[セレクト]⇒機能設定⇒[セレクト]⇒公開取締情報検知 詳しい設定操作は P49/P50 を参照ください。

県境を通過した時に、公開取締情報を表示するまたは表示しないに設定することができます。

お買い上げ時は、ON に設定されています。

1. 待機画面で【セレクトスイッチ】を**長押し**し、メインメニュー画面を表示させる
2. 【セレクトスイッチ】で[機能設定]を選択し、【ネクストスイッチ】を押す
3. [公開取締情報検知設定]が表示されるまで【セレクトスイッチ】を押す



4. 【ネクストスイッチ】を押して、【ON】または【OFF】を選択する

👉 アドバイス

該当する取締情報がある場合、高速道路の県境ポイントを通過すると画面上に公開取締情報が表示されます。

ディマー設定

メインメニュー ⇒ [スイッチ] ⇒ 機能設定 ⇒ [スイッチ] ⇒ **ディマー** 詳しい設定操作は P49/P50 を参照ください。

- ・オートディマー機能 (⇒ P22) の設定を、照度センサー / 時間 / AUTO/OFF から選択することができます。
- ・お買い上げ時は、[照度センサー] に設定されています。
- ・[照度センサー] ...周囲の明るさを検知して、液晶ディスプレイの明るさを切替えます
- ・[時間]時刻で液晶ディスプレイの明るさを切替えます
- ・[AUTO]照度センサーと時刻で液晶ディスプレイの明るさを切替えます
- ・[OFF]常に [明るさ設定昼間] (⇒ P22) で設定した明るさで液晶ディスプレイを表示します

アドバイス

照度センサーに設定していると、取付け場所によっては常にオートディマー機能が作動する事があります。その場合、設定を時間または OFF に切替えて使用してください。

セーフティアナウンス設定

メインメニュー ⇒ [スイッチ] ⇒ 機能設定 ⇒ [スイッチ] ⇒ **セーフティアナウンス** 詳しい設定操作は P49/P50 を参照ください。

- 急加速や急減速等、一定以上の「G (加速・減速)」を検出すると音声でお知らせする機能です。安全運転の目安にしてください。
- ・感度を 鈍感 / やや鈍感 / 標準 / 敏感 / OFF の 5 段階から選択できます。
 - ・お買い上げ時の感度は、[OFF] に設定されています。

状況	アナウンス内容
左右方向に G (急ハンドル) を検出した場合	急ハンドルを検知しました。ご注意ください。
後方向に G (急加速) を検出した場合	急発進を検知しました。ご注意ください。
前方向に G (急減速) を検出した場合	急ブレーキを検知しました。ご注意ください。

設定項目



ASC 機能

メインメニュー⇒[スイッチ]⇒機能設定⇒[スイッチ]⇒ASC 詳しい設定操作はP49/P50を参照ください。

- ・ASC 機能とは、オート・センシティブ・コントロールの略称で、[AUTO]に設定すると、低速走行中（渋滞など）は受信感度を下げて警報音をミュート（消音）し、高速走行中はレーダーの受信感度を上げて警報しやすくします。＊警報画面表示は行います。
- ・お買い上げ時は、[AUTO]に設定されています。

AUTO 設定

[AUTO]に設定することで、走行する速度によってレーダーの受信感度を自動的に調節します。

車両状態	 信号待ち、低速走行時など	 走行中
受信感度	LOW	車速に応じて LOW ⇄ HI ⇄ S-HI ⇄ HYPER と受信感度変化

機能	内容	走行速度	受信感度
ASC 機能 (オート・センシティブ・コントロール)	自車の走行速度に合わせて設定を切替える	30km/h 未満	LOW
		30km/h ~ 60km/h 未満	HI
		60km/h ~ 80km/h 未満	S-HI
		80km/h 以上	HYPER

＊ GPS 衛星を受信できない場合は、受信感度が [HYPER] に固定されます。

マニュアル設定

マニュアル設定することで、受信感度を固定することができます。下記表を参考に、最適な受信感度を設定してください。

受信感度	適切な走行場所	走行状態	表示アイコン
LOW	市街地	低速走行	
HI	郊外地	中速走行	
S-HI	郊外地・高速道路	中・高速走行	
HYPER	高速道路	高速走行	

LSC 機能

メインメニュー ⇒ [スイッチ] ⇒ 機能設定 ⇒ [スイッチ] ⇒ **LSC** 詳しい設定操作は P49/P50 を参照ください。

- ・LSC 機能とは、ロー・スピード・キャンセルの略称で、渋滞など車が低速走行時は、警報音を自動的にカットする機能です。
- ・お買い上げ時は、[ON] に設定されています。[OFF] または [ALL-ON] の 3 設定から選択することができます。
- ・[ON]低速走行時に GPS 警報、レーダー警報の警報音をカット
- ・[ALL-ON]低速走行時に GPS 警報、レーダー警報、および無線警報の警報音をカット
- ・[OFF]走行速度に関係なく警報音を鳴らす

機能	動作内容
LSC 機能 (ロー・スピード・キャンセル)	GPS 機能を使用して算出した自車の走行速度が 30km/h 以下の場合、警報音をカットする

LSC マークについて

LSC 機能の作動を 2 段階表示でディスプレイにて確認することができます。





状態	走行状態	アイコン表示	警報
LSC	停車中～ 30Km/h		しない
	30Km/h 以上		する
LSC 機能を OFF または衛星を受信していない時			する

設定項目

アラーム機能





メインメニュー⇒[スイッチ]⇒機能設定⇒[スイッチ]⇒アラーム 詳しい設定操作は P49/P50 を参照ください。

レーダー警報およびオービス接近時の警報音をブザー 1 / ブザー 2 / ブザー 3 / メロディ / ナレーションのいずれかで鳴らすことができます。

設定	内容	表示アイコン
ブザー 1 (初期設定)、 ブザー 2、ブザー 3	警報音をブザーで鳴らします。	  
メロディ	警報音をメロディ音、[情熱大陸]で鳴らします。	
ナレーション	警報音を音声アナウンスでお知らせします。	

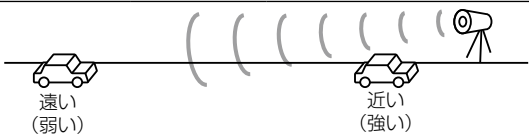
■レーダー警報のしかた

レーダー式取締り機（⇒ P98）に接近した場合、下記のように警報を行います。

レーダー式取締り機迄の 距離（電波の強さ）			
ディスプレイ表示			
レベルメーター			
アラーム音	受信感度	LOW	アラーム音が鳴らない ※警報表示は行います。
		HI	
		S-HI	アラーム音が鳴る
		HYPER	
ステルス波 受信 (⇒ P98)	ディスプレイ 表示		
	アラーム音	ピコッピコッピコッ・・・ ※メロディ/ナレーション アラーム音が鳴ります。 設定の場合はテンポは変 わらず警報を行います。	

※ レーダー警報中でも GPS 警報、無線警報を優先します。

※ 表示される速度は現在の走行している速度です。

設定項目

オービス警報表示設定

メインメニュー⇒[スイッチ]⇒機能設定⇒[スイッチ]⇒オービス警報表示 詳しい設定操作は P49/P50 を参照ください。

- ・警報画面を【スタンダード】【ナビスコープ(ナビゲーションスコープ)(初期設定)】から選択できます。

スタンダード表示について

- ・警報を 3D イラストで表示します。

《 2km 警報 (高速のみ) / 1km 警報 》

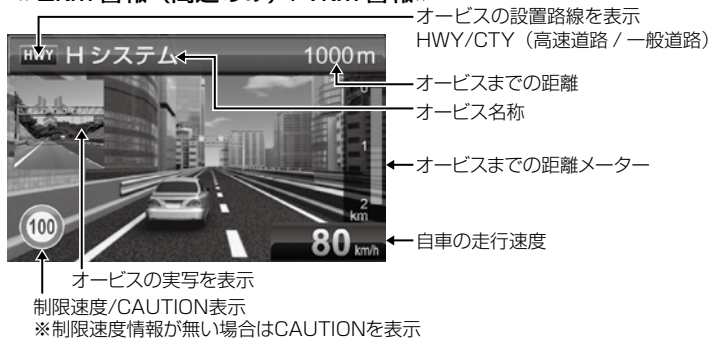

《 500m ~ 接近警報時 》

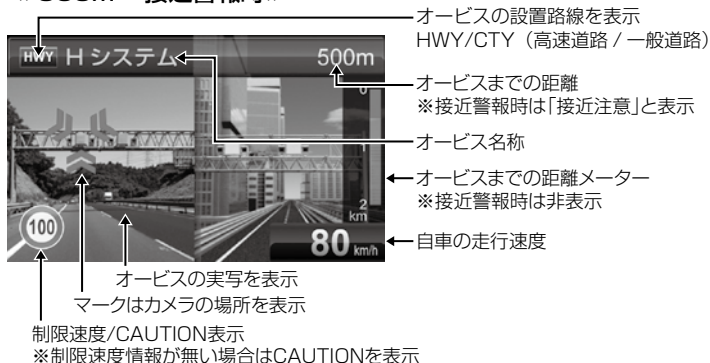

ナビゲーションスコープ表示について ©INCREMENT P CORP

- ・オービス（GPS）警報時に実際の地図を表示して対象オービスと自車位置をわかりやすく表示します。

≪ 2km 警報（高速のみ） / 1km 警報 ≫

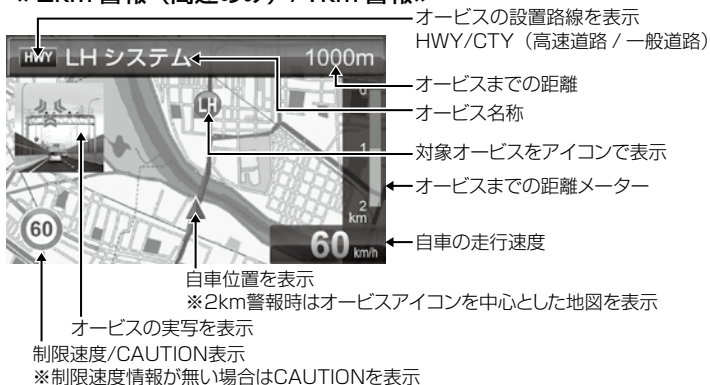



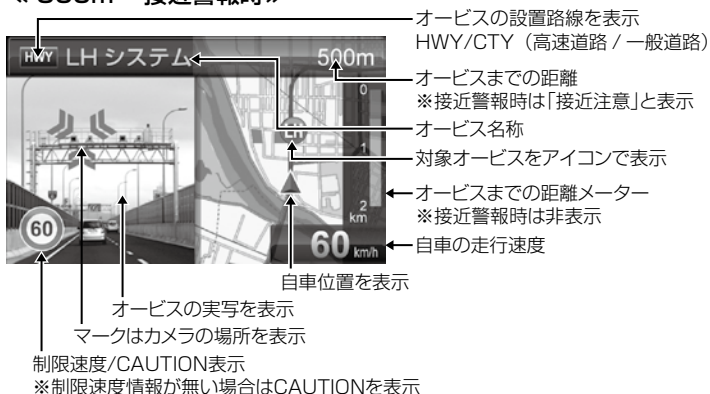

≪ 500m ~ 接近警報時 ≫



設定項目

《オービス警報・ユーザー登録ポイント警報の音声アナウンス内容》



オービス種類	音声アナウンス ※（ ）内の言葉はオービス迄の直線距離、高速・一般道等によって変わります。	表示画面
ループコイル	約（※1）先（※2）ループコイル があります。 時速は約（※3）キロ。（※4）	
LHシステム	約（※1）先（※2）LHシステム があります。 時速は約（※3）キロ。（※4）	
Hシステム	約（※1）先（※2）Hシステム があります。 時速は約（※3）キロ。（※4）	
レーダー	約（※1）先（※2）レーダー があります。 時速は約（※3）キロ。（※4）	
ユーザー登録ポイント	約（※1）先（※2）上ユーザーポイント があります。 時速は約（※3）キロ。（※4）	

- ※1 2キロ、1キロ、500mいずれかをアナウンスします。2キロは高速道路のみアナウンスします。
- ※2 『高速道/一般道』のいずれかをアナウンスします。また500mの警報の場合、カメラ位置の方向（正面・左側・右側）をアナウンスします。
- ※3 アナウンスを始めた時の速度を約10km/h単位（四捨五入）でアナウンスします。190km/h以上は「190キロ以上です」とアナウンスします。
- ※4 2キロ、1キロの警報の場合、制限速度または到達時間をアナウンスします。
 - ・制限速度データがあり、走行速度が制限速度を超えている場合、『制限速度は〇〇キロです』
 - ・制限速度データがない場合、または制限速度データがあり、走行速度が制限速度以内の場合、『到達時間は〇〇秒以内です』

⚠ 注意

- ・※3のアナウンスの速度はアナウンスを開始した時の速度であり、ディスプレイ表示される速度は現在の走行している速度のため、アナウンス速度と表示される速度は違う場合があります。
- ・※4の到達時間はアナウンス開始時の速度と距離で算出されており、実際の到達時間とは異なる場合があります。あくまで目安とお考えください。
- ・G+ジャイロシステム（⇒P17）作動時は走行速度と到達時間のアナウンスを行いません。また、走行速度に関わらず制限速度のアナウンスを行います。

≪トンネル出口警報・トンネル内オービス警報の音声アナウンス内容≫

オービス種類	音声アナウンス ※()内の言葉はオービス迄の直線距離、高速・一般道等によって変わります。	表示画面
トンネル出口 警報	(※1) トンネル出口 (※2)があります。時速は約(※3)キロ。 (※4)	
トンネル内 オービス 警報	≪トンネル手前での警報時≫ (※1) トンネル内 (※2)があります。時速は約(※3)キロ。 (※4)	
	≪1キロでの警報時≫ 約1キロ先 (※1) トンネル内 (※2)があります。(※4)	
	≪500mでの警報時≫ この先 (※1) トンネル内 (※2) があります。	

- ※1 「高速道/一般道」のいずれかをアナウンスします。
- ※2 取締機の種類をアナウンスします。
- ※3 アナウンスを始めた時の速度を約10km/h単位(四捨五入)でアナウンスします。190km/h以上は「190キロ以上です」とアナウンスします。
- ※4 制限速度をアナウンスします。
 - ・制限速度データがある場合、『制限速度は〇〇キロです』
 - ・制限速度データがない場合、または制限速度データがあり、走行速度が制限速度以内の場合、『時速は約〇〇キロ』(トンネル内オービス除く)

⚠ 注意

G+ジャイロシステム(⇒P17)のみでは、自車位置を完全に検出することができません。そのため走行状況によっては、実際のオービスまでの距離と警報を行う距離が異なったり、警報を行わない場合があります。あらかじめご了承ください。

設定項目

オービスポイントに接近した場合、下記のように警報を行います。

※ 対向車線上のオービスへの警報は行いません。

◇ 警報を行う距離

約2km※1
(高速道路のみ)
またはトンネル手前※2
(トンネル内オービス警報のみ)

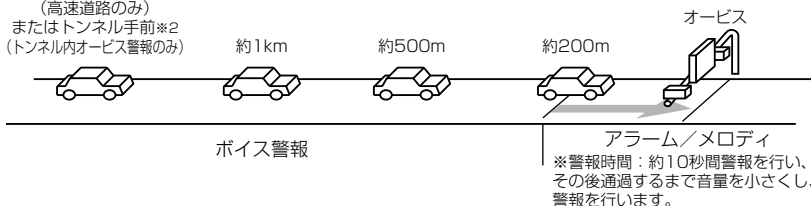

※ 1 警報を行う距離は、対象とするオービスからの直線距離です。道路の高低差、カーブの大きさ等によっては実際の走行距離と異なる場合があります。また、近くで平行する道路等を走行中の時も警報を行う場合があります。

※ 2 トンネル入口から1km以上先にオービスがある場合のみ警報します。

◇ 警報画像



2km 警報
(高速道路のみ)



1km 警報



500m 警報



接近警報

※ 写真データが無いオービスポイントでは実写表示を行いません。

操作音設定

メインメニュー ⇒ [スイッチ] ⇒ 機能設定 ⇒ [スイッチ] ⇒ **操作音** 詳しい設定操作は P49/P50 を参照ください。

- ・本体スイッチ操作時の確認音の ON/OFF を設定することができます。
- ・お買い上げ時は、【ON】に設定されています。

オープニング音設定

メインメニュー ⇒ [スイッチ] ⇒ 機能設定 ⇒ [スイッチ] ⇒ **オープニング音** 詳しい設定操作は P49/P50 を参照ください。

- ・オープニング効果音の ON/OFF を設定することができます。
- ・お買い上げ時は、【ON】に設定されています。

お知らせ機能設定

メインメニュー ⇒ [スイッチ] ⇒ 機能設定 ⇒ [スイッチ] ⇒ **お知らせ** 詳しい設定操作は P49/P50 を参照ください。

- ・電源 ON 時のあいさつアナウンスや GPS 受信・未受信時のアナウンス等の ON/OFF を設定することができます。
- ・お買い上げ時は、【OFF】に設定されています。

◇ ON/OFF されるアナウンス

状態	アナウンス内容
GPS 受信	衛星を受信しました
GPS 未受信	衛星を受信できません
起動後、2 時間経過	運転時間が 2 時間になりました そろそろ休憩してください
走行エリアの切替えアナウンス (オートモード設定時)	(ハイウェイ / シティ / オール) モードに切替えます
あいさつアナウンス	※下記表参照

電源 ON 時のあいさつアナウンスは起動時刻により切替わります。

起動時刻	アナウンス内容
4 : 00 ~ 9:59	おはようございます
10:00 ~ 17:59	こんにちは
18:00 ~ 3:59	こんばんは

設定項目

エフェクト（効果音）機能

メインメニュー⇒[スイッチ]⇒機能設定⇒[スイッチ]⇒エフェクト 詳しい設定操作は P49/P50 を参照ください。

音声アナウンス前後に用いる擬音効果です。下記の設定のように各警報時の効果音と音声アナウンス警報の選択ができます。

🖱️ アドバイス

通話音声を受信できる無線警報の場合、エフェクトモードの設定に関わらず通話音声の流れます。

	項目	OFF（初期設定）	エフェクト1	エフェクト2
GPS 警報	オービス	効果音 + アナウンス	効果音 + アナウンス	効果音 + アナウンス
	ダブルオービス			
	N システム			
	取締ポイント			
	信号無視取締機ポイント			
	過積載取締機ポイント			
	白バイ警戒エリア			
	警察署エリア			
	交番エリア			
	高速道路交通警察隊エリア			
	事故ポイント	効果音 + アナウンス	効果音のみ	アナウンスのみ
	SA/PA/HO			
	道の駅ポイント			
	急カーブポイント			
	トンネルポイント			
	分岐・合流ポイント			
	駐車監視エリア			
	逆走お知らせポイント			
	消防署エリア			
	スクールエリア			
県境ポイント	効果音 + アナウンス	効果音 + アナウンス		

	項目	OFF (初期設定)	エフェクト1	エフェクト2
無線警報	カーोक無線	効果音 + アナウンス	効果音のみ	アナウンスのみ
	350.1 無線			
	デジタル無線			
	署活系無線			
	ワイド無線			
	取締特小無線			
	警察活動無線			
	警察ヘリテレ無線			
	パトロールエリア			
	新救急無線			
	消防ヘリテレ無線			
	消防無線			
	レッカー無線			
	高速管理車両無線			
	警備無線			
タクシー無線				

設定項目

セーフモード設定

メインメニュー⇒[スイッチ]⇒機能設定⇒[スイッチ]⇒セーフモード 詳しい設定操作は P49/P50 を参照ください。

セーフティウィーク期間中にセーフモードの設定が ALL-ON の場合は、自動的にオールオンモード設定に切り替える設定です。

セーフモード期間中に電源が入ると、音声アナウンスと画面表示します。

- ALL-ON 電源が入ると音声アナウンスと画面表示をして、セーフティウィーク期間中は自動的にオールオンモードになります。
- ON 電源が入ると音声アナウンスと画面表示をします。セーフティウィーク期間中でもマニュアルモードの設定した状態を保持します。
- OFF 電源が入っても音声アナウンスと画面表示はしません。セーフティウィーク期間中でもおまかせモード又はマニュアルモードの設定した状態を保持します。

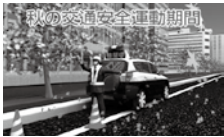
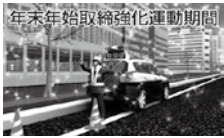
セーフティウィーク	期間 (※)	アナウンス / 表示画面
春の交通安全運動期間	4月6日～4月15日	「春の交通安全運動期間です」 
秋の交通安全運動期間	9月21日～9月30日	「秋の交通安全運動期間です」 
年末年始取締強化運動期間	12月15日～1月5日	「年末年始取締強化運動期間です」 

※ 交通安全運動期間は原則として上記期間ですが、都合により変更となる場合があります。

車両重量設定

メインメニュー⇒【**セレクト**】⇒【機能設定】⇒【**セレクト**】⇒【**車両重量**】 詳しい設定操作はP49/P50を参照ください。

車両重量を設定することで、『パワーチェック info』画面で自車のおおよその馬力を表示することができます。

下記表を参考に自車の車両重量に近い設定を選択してください。

設 定	車両重量の目安
軽自動車	～ 1250kg
小型車	1251 ～ 1750kg
中型車	1751 ～ 2250kg
大型車	2251 ～

設定項目

GPS 設定



ダブルオービス警報

メインメニュー⇒[スイッチ]⇒GPS 設定⇒[スイッチ]⇒W オービス 詳しい設定操作は P49/P50 を参照ください。

- ・ダブルオービスとは、固定式オービスの先に移動式オービスを設置することで、固定式オービス通過後に速度を上げる車両をねらい撃ちする二重オービスの呼称です。
- ・W オービスを設定した場合は、一般道路上のオービスポイントを通過後、下図※で設定した距離の範囲内で、オービスの設置された道路の制限速度以上で走行すると、警報アナウンスとディスプレイ表示で警告します。

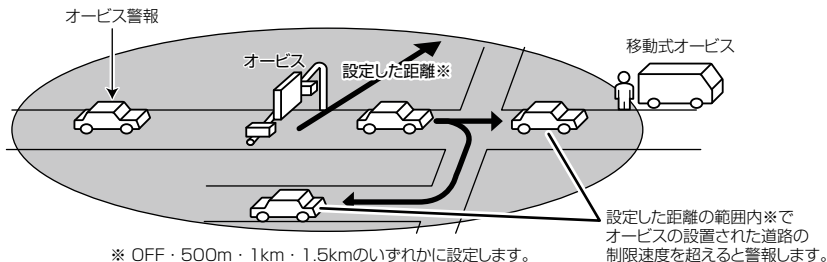

アナウンス	表示画面
効果音、この先ダブルオービスにご注意ください。	

- ※ おまかせモード 1、おまかせモード 2 設定時は OFF です。
- ※ お買い上げ時またはオールオンモード設定時は、500m に設定されています。
- ※ 表示される速度はアナウンスした時の走行速度です。

⚠ 注意

- ・設定した距離の範囲内で信号などにより停止 (5km/h 以下) した場合、再度オービスの設置された道路の制限速度を超えると 3 回まで警報します。
- ・オービス警報キャンセルポイントに設定されているオービスポイントでは、ダブルオービス警報もキャンセルされます。
- ・オービス通過後、設定範囲内であれば車両の進行方向にかかわらず、オービスの設置された道路の制限速度を超えればダブルオービスの警報を行います。



N システム / NH システム 警報

メインメニュー ⇒ [セレクト] ⇒ [GPS 設定] ⇒ [セレクト] ⇒ **N システム** 詳しい設定操作は P49/P50 を参照ください。

N システム / NH システムポイントに接近した場合、下記のように警報を行います。

- ※ 対向車線上の N システム / NH システムへの警報は行いません。
- ※ GPS 電波が受信できていない状態では、GPS 警報ができません。



アナウンス	表示画面
効果音、この先 (<small>高速道</small> / <small>一般道</small>) N システムがあります。	

- ※ 本製品は、NH システムを N システムとして警報を行います。
- ※ 表示される速度はアナウンスした時の走行速度です。

⚠ 注意

警報を行う距離は、対象とする N システム / NH システムからの直線距離です。道路の高低差、カーブの大きさ等によっては実際の走行距離と異なる場合があります。

設定項目



取締ポイント警報

メインメニュー⇒[スイッチ]⇒GPS設定⇒[スイッチ]⇒取締ポイント 詳しい設定操作は P49/P50 を参照ください。

速度取締りを中心に頻繁に行われているポイントや、過去に検問や取締りの事例があるポイントが予め本機に登録しており、取締ポイントに接近すると約 200m ~ 1km の間で注意をお知らせし、ポイントから離れた時に回避をお知らせします。

- [スピード取締り]..... ネズミ捕り等の取締りをおもに行っているポイント
- [検問取締り]..... 飲酒 / シートベルト / 携帯電話等の取締りをおもに行っているポイント
- [交通取締り]..... 一時停止無視や信号無視等の取締りをおもに行っているポイント
- [その他取締り]..... 上記以外の取締りを行っているポイント
- [重点取締り]..... 上記取締ポイントが 2 つ重なっている場合に警報
- [最重点取締り]..... 上記取締ポイントが 3 つ以上重なっている場合に警報

👉 アドバイス

取締ポイントの回避警報は他の警報と重なった場合、他の警報が優先され、回避警報を行わない場合があります。

取締種類	アナウンス	表示画面
スピード取締ポイント	効果音、この先 一般道 スピード取締ポイントがあります。 取締りにご注意ください。	
検問取締ポイント	効果音、この先 一般道 検問取締ポイントがあります。 取締りにご注意ください。	
交通取締ポイント	効果音、この先 一般道 交通取締ポイントがあります。 取締りにご注意ください。	
その他取締ポイント	効果音、この先 一般道 取締ポイントがあります。 取締りにご注意ください。	

取締種類	アナウンス	表示画面
重点取締ポイント	効果音、この先 一般道 重点取締ポイントがあります。 重点取締りにご注意ください。	
最重点取締ポイント	効果音、この先 一般道 最重点取締ポイントがあります。 最重点取締りにご注意ください。	
回避	効果音、[スピード/検問/交通] 取締ポイントを回避しました。 または 効果音、重点取締ポイントを回避しました。 または 効果音、最重点取締ポイントを回避しました。	

※ 表示される速度はアナウンスした時の走行速度です。

※ ロードセレクト (⇒ P43) がシティーモード、オールモードの時のみ有効です。

また該当する取締りを警報画面の左下にアイコンで表示します。

《取締アイコン一覧》



スピード・移動式オービス取締り



過積載取締り



飲酒取締り



通行区分違反取締り



シートベルト・携帯電話取締り



右折禁止取締り



一時停止取締り



歩行者用道路徐行違反取締り



信号無視取締り



その他取締り

設定項目



信号無視取締機ポイント警報

メインメニュー ⇒ [セレクト] ⇒ GPS 設定 ⇒ [セレクト] ⇒ 信号無視取締機 詳しい設定操作は P49/P50 を参照ください。

- ・信号無視監視機が設置されている交差点で、信号を無視して走行した違反車両の様子が撮影・記録されます。
- ・本機に登録されている信号無視取締機ポイントに接近すると約 200m ~ 600m の間で注意をお知らせします。

アナウンス	表示画面
効果音、この先 一般道 信号無視取締機にご注意ください。	

※ 表示される速度はアナウンスした時の走行速度です。

※ ロードセレクト (⇒ P43) がシティーモード、オールモードの時のみ有効です。



過積載取締機ポイント警報

メインメニュー ⇒ [セレクト] ⇒ GPS 設定 ⇒ [セレクト] ⇒ 過積載取締機 詳しい設定操作は P49/P50 を参照ください。

- ・過積載取締機が設置されている路線で、車両の積載量を無視して走行した違反車両の様子が撮影・記録されます。
- ・本機に登録されている過積載取締機ポイントに接近すると約 200m ~ 600m の間で注意をお知らせします。

アナウンス	表示画面
効果音、この先 (高速道 一般道) 過積載取締機にご注意ください。	

※ 表示される速度はアナウンスした時の走行速度です。



白バイ警戒エリア警報

メインメニュー⇒[スイッチ]⇒GPS 設定⇒[スイッチ]⇒白バイ警戒エリア 詳しい設定操作は P49/P50 を参照ください。

本機に登録されている白バイ警戒エリアに接近（約 300m）するとお知らせします。

アナウンス	表示画面
効果音、この付近 白バイ警戒エリアです。	
効果音、この付近 白バイ重点警戒エリアです。 取締りにご注意ください。	

👉 アドバイス

- ・白バイ重点警戒エリアは白バイ警戒エリア警報を行ったあと、一定の無線を受信した際に警報を行います。
- ・白バイ重点警戒エリアは LSC 機能が【ON】設定の場合でも、警報音がカットされず、警報を行います。
 - ※ 白バイ警戒エリアは警報音がカットされます。
 - ※ LSC 機能が【ALL ON】設定の場合、白バイ警戒エリア、白バイ重点警戒エリアともに警報音がカットされます。

設定項目



警察署エリア警報

メインメニュー⇒[スイッチ]⇒GPS設定⇒[スイッチ]⇒警察署エリア 詳しい設定操作は P49/P50 を参照ください。

本機に登録されている警察署付近に接近（約 300m）するとお知らせします。

アナウンス	表示画面
効果音、この付近 警察署エリアです。	

※ ロードセレクト（⇒ P43）がシティーモード、オールモードの時のみ有効です。

※ 表示される速度はアナウンスした時の走行速度です。



交番エリア警報

メインメニュー⇒[スイッチ]⇒GPS設定⇒[スイッチ]⇒交番エリア 詳しい設定操作は P49/P50 を参照ください。

本機に登録されている交番付近に接近（約 200m）するとお知らせします。

アナウンス	表示画面
効果音、この付近 交番エリアです。 取締りにご注意ください。	

※ ロードセレクト（⇒ P43）がシティーモード、オールモードの時のみ有効です。

※ 表示される速度はアナウンスした時の走行速度です。

高速道路交通警察隊エリア警報



メインメニュー ⇒ [セレクト] ⇒ GPS 設定 ⇒ [セレクト] ⇒ 高速道路交通警察隊エリア 詳しい設定操作は P49/P50 を参照ください。

本機に登録されている高速道路交通警察隊エリアに接近（約 300m）するとお知らせします。

アナウンス	表示画面
効果音、この付近 高速道路交通警察隊エリアです。 取締りにご注意ください。	

※ 表示される速度はアナウンスした時の走行速度です。

事故ポイント警報



メインメニュー ⇒ [セレクト] ⇒ GPS 設定 ⇒ [セレクト] ⇒ 事故ポイント 詳しい設定操作は P49/P50 を参照ください。

全国の事故多発ポイントを予め本機に登録しており、事故多発ポイントに接近（約 300m）するとお知らせします。

アナウンス	表示画面
効果音、この先（ ^{高速道} 一般道）事故多発ポイントがあります。	

※ 表示される速度はアナウンスした時の走行速度です。

設定項目



SA/PA/HO 警報

メインメニュー⇒[セレクト]⇒GPS 設定⇒[セレクト]⇒SA/PA/HO 詳しい設定操作は P49/P50 を参照ください。

全国の高速道路にあるサービスエリア、パーキングエリアやハイウェイオアシスの位置情報を予め本機に登録しており、サービスエリア又はパーキングエリアに接近すると、2km 手前でお知らせします。

状況	アナウンス	表示画面
パーキングエリア	効果音、この先 高速道 パーキングエリアがあります。	
サービスエリア	効果音、この先 高速道 サービスエリアがあります。	
ハイウェイオアシス	効果音、この先 高速道 ハイウェイオアシスがあります。	

※ ロードセレクト (⇒P43) がハイウェイモード、オールモードの時のみ有効です。

※ 表示される速度はアナウンスした時の走行速度です。



道の駅ポイント警報

メインメニュー ⇒ [スイッチ] ⇒ GPS 設定 ⇒ [スイッチ] ⇒ **道の駅** 詳しい設定操作は P49/P50 を参照ください。

本機に登録されている道の駅付近に接近（約 1 km）すると、お知らせします。

アナウンス	表示画面
効果音、この先、一般道 道の駅があります。	

※ ロードセレクト（⇒ P43）がオールモード、シティーモードの時のみ有効です。

※ 表示される速度はアナウンスした時の走行速度です。



急カーブポイント警報

メインメニュー ⇒ [スイッチ] ⇒ GPS 設定 ⇒ [スイッチ] ⇒ **急カーブ** 詳しい設定操作は P49/P50 を参照ください。

本機に登録されている急カーブ付近に接近（約 300m）すると、お知らせします。

アナウンス	表示画面
効果音、この先、高速道（※ 1）急カーブがあります。	

※ 表示される速度はアナウンスした時の走行速度です。

※ ロードセレクト（⇒ P43）がハイウェイモード、オールモードの時のみ有効です。

※ 1 カーブの状況に応じて、右、左、連続のいずれかをアナウンスします。

⚠ 注意

弊社調査による高速道路上の急カーブと思われる位置を登録して警報を行っていますが、下記には注意してください。

- 全ての急カーブポイントで警報するわけではありません。
- 高速道路の側道（一般道路）を走行中に、その付近の登録ポイントを警報することがあります。

設定項目



トンネルポイント警報

メインメニュー ⇒ [セレクト] ⇒ [スイッチ] ⇒ GPS 設定 ⇒ [セレクト] ⇒ トンネルポイント 詳しい設定操作は P49/P50 を参照ください。

本機に登録されているトンネル付近に接近（約 1km）すると、お知らせします。

アナウンス	表示画面
効果音、この先、高速道（※ 1）トンネルがあります。	

※ 表示される速度はアナウンスした時の走行速度です。

※ ロードセレクト（⇒ P43）がハイウェイモード、オールモードの時のみ有効です。

※ 1 トンネルの状況に応じて、長い、連続する のいずれかをアナウンスします。

⚠ 注意

弊社調査による高速道路上のトンネル位置を登録して警報を行います。下記には注意してください。

- 全てのトンネルポイントで警報するわけではありません。
- 高速道路の側道（一般道路）を走行中に、その付近の登録ポイントを警報することがあります。



県境ポイント警報

メインメニュー⇒[セレクト]⇒[スイッチ]⇒GPS設定⇒[セレクト]⇒**県境** 詳しい設定操作はP49/P50を参照ください。

県境付近に接近（約1km）すると、都道府県をお知らせします。

アナウンス	表示画面
効果音、この先、（※1）。	

※ ロードセレクト（⇒P43）がハイウェイモード、オールモードの時のみ有効です。

※1 都道府県をアナウンスします。

⚠ 注意

弊社調査による高速道路上の県境位置を登録して警報を行っていますが、下記には注意してください。

- ・山間部やトンネル内又は出口付近等のGPSの受信が不安定な場所では警報しない場合があります。
- ・全ての県境ポイントで警報するわけではありません。
- ・高速道路の側道（一般道路）を走行中に、その付近の登録ポイントを警報することがあります。

設定項目



分岐合流ポイント警報

メインメニュー⇒[スイッチ]⇒GPS設定⇒[スイッチ]⇒分岐/合流 詳しい設定操作はP49/P50を参照ください。

本機に登録されている分岐合流付近に接近(約500m)すると、お知らせします。

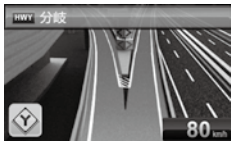
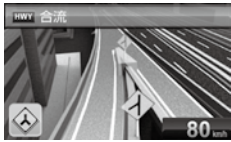
アナウンス	表示画面
効果音、この先、高速道 分岐(又は合流)があります。	 

- ※ 表示される速度はアナウンスした時の走行速度です。
- ※ 分岐と合流のアナウンスは、それぞれ異なります。
- ※ ロードセレクト(⇒P43)がハイウェイモード、オールモードの時のみ有効です。

⚠ 注意

弊社調査による高速道路上の分岐合流ポイントを登録して警報を行っていますが、下記には注意してください。

- 全ての分岐合流ポイントで警報するわけではありません。また、SA・PA・HOインターチェンジからの分岐合流も警報を行いません。
- 高速道路の側道(一般道路)を走行中に、その付近の登録ポイントを警報することがあります。
- ジャンクションの形状によっては一つの分岐・合流ポイントで複数回警報することがあります。



駐車監視エリア警報

メインメニュー ⇒ [セレクト] ⇒ GPS 設定 ⇒ [セレクト] ⇒ 駐車監視エリア 詳しい設定操作は P49/P50 を参照ください。

各警察より発表がありました「最重点地域」、「重点地域」を基に弊社調査による監視（駐禁）エリアが登録されています。監視エリア付近に接近すると、お知らせします。

- OFF 画面表示と音声アナウンス共に警報しません。
- ON 画面表示と音声アナウンスで警報します。
- サイレント 画面表示のみで音声アナウンスは行いません。

アナウンス	表示画面
効果音、駐車監視エリアです。	

- ※ 表示される速度はアナウンスした時の走行速度です。
- ※ ロードセレクト (⇒ P43) がシティー、オールモードの時のみ有効です。
- ※ 駐車監視エリア内を走行中は待機画面内の設定アイコン表示部に「駐禁マーク」が表示されます。



⚠ 注意

弊社調査による監視エリアを登録して警報を行っていますが、下記には注意してください。

- 全ての監視エリアで警報するわけではありません。
- 実際の監視エリアと異なるエリアで警報することがあります。

設定項目



逆走お知らせ警報

メインメニュー⇒[セレクト]⇒GPS設定⇒[セレクト]⇒逆走お知らせ 詳しい設定操作は P49/P50 を参照ください。

全国の高速道路にあるサービスエリア、パーキングエリアやハイウェイオアシスで停車した時や入口から本線に合流しようとする時、お知らせします。

《出入口が別方向の場合》

サービスエリア等で停車し、速度が 20km/h 以上でサービスエリア等の入口に向かって走行（逆走）すると警報を行います。逆走お知らせポイントから離れるまで警報画面の表示を続けます。

アナウンス	表示画面
効果音、この付近 逆走お知らせエリアです。 出口の方向にご注意ください。	

※ 警報中に、逆方向への走行から順方向への走行になった場合、警報画面の標識イラスト部分が切替わります。



《出入口が同じ方向の場合》

サービスエリア等の出入口が同じ方向の場合、サービスエリア等で停車した時に警報を行います。その後発進し、速度が 20km/h 以上になった場合、再度警報を行います。

アナウンス	表示画面
効果音、この付近 逆走お知らせエリアです。 出口の方向にご注意ください。	

⚠ 注意

逆走お知らせ警報とオービス警報が重なる場所ではオービス警報が優先されるため、逆走お知らせ警報を行いません。ご注意ください。

※ ロードセレクト (⇒ P43) の設定および LSC の設定 (⇒ P59) に関わらず、警報を行います。

消防署エリア警報



メインメニュー ⇒ [セレクト] ⇒ GPS 設定 ⇒ [セレクト] ⇒ 消防署エリア 詳しい設定操作は P49/P50 を参照ください。

本機に登録されている消防署付近に接近（約 300m）するとお知らせします。

アナウンス	表示画面
効果音、この付近 消防署エリアです。 緊急車両にご注意ください。	

※ ロードセレクト（⇒ P43）がオールモード、シティーモードの時のみ有効です。

スクールエリア警報



メインメニュー ⇒ [セレクト] ⇒ GPS 設定 ⇒ [セレクト] ⇒ スクールエリア 詳しい設定操作は P49/P50 を参照ください。

本機に登録されている小学校付近を 7:00 ~ 9:00、12:00 ~ 18:00 に接近（約 200m）するとお知らせします。

※ 土曜日、日曜日は警報は行いません。

アナウンス	表示画面
効果音、この付近 スクールエリアです。 安全運転を心がけましょう。	

※ ロードセレクト（⇒ P43）がオールモード、シティーモードの時のみ有効です。

設定項目

無線設定

- 本製品は、各種無線の受信感度を OFF/LOW/HI に設定することができません。
- 下図の受信感度（距離）は直線見通し距離で、間に障害物が無い状態での受信距離目安です。

 … [LOW] 設定時

 … [HI] 設定時

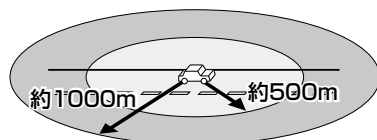

カーロケ、350.1MHz、デジタル、署活系、ワイド、
取締特小、レッカー、新救急、消防、高速管理車両、
警察活動、警備、タクシーの各無線

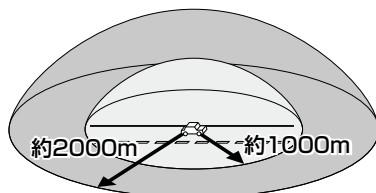

警察/消防ヘリテレ無線

⚠ 注意

- 放送局や無線中継局の近くを通過する時、強い電波の影響により誤動作する場合があります。また、VHF 帯の放送局の近くを通過する場合は、デジタル無線の受信をすることがあります。
- 使用状況、走行状態、製品取付け位置、周囲の環境（電波状況）によって受信感度（距離）が短くなる場合があります。

警報画面について

警報の種類



※ 表示される速度は現在の走行している速度です。

カーロケ無線警報

メインメニュー⇒[スイッチ]⇒無線設定⇒[スイッチ]⇒カーロケ無線 詳しい設定操作はP49/P50を参照ください。

カー・ロケター・システムとは、「無線自動車動態表示システム」といい、緊急車両に装備されたGPS受信機より算出した位置データを無線で定期的（間欠）に各本部の車両管理センターへ送信するシステムです。本製品は緊急車両からの電波を受信し、音声で警報を行い緊急車両の走行を妨げないよう安全な回避を促します。



現在、緊急車両の多くはGPSより算出した位置データを無線で定期的（間欠）に各本部に送信するカーロケターシステムを装備しています。

本製品は、各本部へ送信している電波を受信し、音声で警報を行い、緊急車両の走行を妨げないよう安全な回避を促します。

⚠ 注意

- ・カー・ロケター・システムは間欠で送信される為、実際の緊急車両の接近と受信のタイミングにズレが生じることがあります。
- ・緊急車両は走行状態（緊急走行、通常走行、駐停車）によって、電波の送信時間が変化する為、実際の緊急車両の接近と受信のタイミングにズレが生じることがあります。
- ・緊急車両がエンジン停止時は電波の送信を行わない為、本製品での受信はできません。
- ・送信電波の中継局、受信本部近辺では緊急車両の接近に関わらず受信することがあります。

- ※ カーロケターシステム搭載車であっても、使用されていない場合カーロケター無線を受信できません。
- ※ カーロケターシステムは全国的に新システムへの移行が進んでいます。現在受信できる地域であっても、新システムへの移行により受信できなくなる場合がありますのであらかじめご了承ください。また、新システムが導入された地域ではカーロケター無線の警報ができません。

設定項目

◇カーロケ無線受信状況 アナウンス	表示画面
<p>◇遠いカーロケ無線を受信した場合</p> <p>効果音～カーロケ無線を受信しました。</p>	 <p>カーロケ無線 遠い</p> <p>LEVEL 1</p> <p>60 km/h</p>
<p>◇近いカーロケ無線を受信した場合</p> <p>効果音～カーロケ無線を受信しました。 緊急車両にご注意ください。</p>	 <p>カーロケ無線 近い</p> <p>LEVEL 3</p> <p>60 km/h</p>
<p>◇接近するカーロケ無線を受信した場合</p> <p>効果音～カーロケ無線を受信しました。 接近する緊急車両にご注意ください。</p>	 <p>カーロケ無線 接近</p> <p>LEVEL 4</p> <p>60 km/h</p>
<p>◇カーロケ無線を受信し、その後カーロケ無線を 回避した場合</p> <p>効果音～カーロケ無線を回避しました。</p>	 <p>カーロケ無線 回避</p> <p>LEVEL 5</p> <p>60 km/h</p>

350.1MHz 警報（取締り用連絡無線）

メインメニュー⇒【**セレクト**】⇒【無線設定】⇒【**セレクト**】⇒【**350.1 無線**】 詳しい設定操作はP49/P50を参照ください。

取締り用連絡無線で使用する周波数帯で、速度違反取締りやシートベルト装着義務違反取締り等で使用することがあります。また、通話内容をコード化したデジタル無線方式を使用するケースもあり、音声受信ができない場合もあります。



アナウンス	表示画面
<p>効果音～通話音声（デジタル信号はノイズ）～ 350.1 無線を受信しました。</p>	

設定項目

デジタル無線警報

メインメニュー⇒[スイッチ]⇒無線設定⇒[スイッチ]⇒デジタル無線 詳しい設定操作は P49/P50 を参照ください。

- ・各警察本部と移動局（緊急車両等）とが行う無線交信で、159MHz 帯～160MHz 帯の電波を受信します。通話内容がコード化（デジタル化）されており通話内容を聞くことはできませんが、音声と表示で警報を行い、付近を走行する緊急車両の走行を妨げないよう安全な回避を促します。
- ・デジタル無線受信電波の状況によって、遠近識別警報を行います。

状況	アナウンス	表示画面
遠い	効果音～デジタル無線を受信しました。	<p>デジタル無線 遠い LEVEL 1 60 km/h</p>
近い	効果音～デジタル無線を受信しました。 緊急車両にご注意ください。	<p>デジタル無線 近い LEVEL 3 60 km/h</p>
接近	効果音～デジタル無線を受信しました。 接近する緊急車両にご注意ください。	<p>デジタル無線 接近 LEVEL 4 60 km/h</p>

署活系無線警報

メインメニュー⇒[スイッチ]⇒無線設定⇒[スイッチ]⇒署活系無線 詳しい設定操作は P49/P50 を参照ください。

パトロール中の警察官が警察本部や他の警察官との連絡用として使用している無線交信の電波を受信します。

アナウンス	表示画面
効果音～署活系無線を受信しました。	<p>署活系無線 LEVEL 2 60 km/h</p>

ワイド無線警報

メインメニュー ⇒ [セレクト] ⇒ 無線設定 ⇒ [セレクト] ⇒ **ワイド無線** 詳しい設定操作は P49/P50 を参照ください。

Wireless Integrated Digital Equipment の略称。336 ~ 338MHz 帯を使用している警察専用の自動車携帯電話システムのこと。移動警察電話（移動警電）ともいいます。

状況	アナウンス	表示画面
遠い	効果音～ワイド無線を受信しました。	 ワイド無線 遠い LEVEL 1 60 km/h
近い	効果音～ワイド無線を受信しました。 緊急車両にご注意ください。	 ワイド無線 近い LEVEL 3 60 km/h
接近	効果音～ワイド無線を受信しました。 接近する緊急車両にご注意ください。	 ワイド無線 接近 LEVEL 4 60 km/h

取締特小無線警報

メインメニュー ⇒ [セレクト] ⇒ 無線設定 ⇒ [セレクト] ⇒ **取締特小無線** 詳しい設定操作は P49/P50 を参照ください。

シートベルト、一旦停止など取締現場では普通 350.1MHz 無線を使用しますが、取締の連絡用などに特定小電力無線を使用する場合があります。

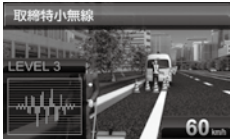
アナウンス	表示画面
効果音～通話音声～ 取締特小無線を受信しました。	 取締特小無線 LEVEL 3 60 km/h

設定項目

警察活動無線警報

メインメニュー⇒[スイッチ]⇒無線設定⇒[スイッチ]⇒警察活動無線 詳しい設定操作は P49/P50 を参照ください。

機動隊が主に災害や行事に使用する無線です。

アナウンス	表示画面
効果音～警察活動無線を受信しました。	

パトロールエリア警報 (パトロールエリア info)

メインメニュー⇒[スイッチ]⇒無線設定⇒[スイッチ]⇒パトロールエリア 詳しい設定操作は P49/P50 を参照ください。

検問などで使用されている一定の無線電波を受信するエリアです。

アナウンス	表示画面
効果音～パトロールエリアです。ご注意ください。	

🖱️ アドバイス

- ・受信感度の調整はありません。カーロケ、350.1MHz、デジタル、署活系、ワイド、取締特小、警察ヘリテレ、警察活動無線の内2つ以上の設定がONになっていないと、パトロールエリア警報は行いません。
- ・必ず検問、取締等を行っているとは限りません。

警察／消防ヘリテレ無線警報

メインメニュー → [スイッチ] → 無線設定 → [スイッチ] → 警察ヘリテレ無線

詳しい設定操作は P49/
P50 を参照ください。

メインメニュー → [スイッチ] → 無線設定 → [スイッチ] → 消防ヘリテレ無線

詳しい設定操作は P49/
P50 を参照ください。

「ヘリコプター画像伝送システム連絡用無線」の略称で警察ヘリテレは警察所属のヘリコプターから全国にある無線中継所に送信される無線通信のことです。主に事件・事故等の情報収集、取締り等の時に上空と地上とで連絡を取るために使われています。ヘリコプターから無線中継所間の電波を受信し、事件・事故等の情報を事前に知ることができ安全な回避を促します。また消防ヘリテレは火事等の事故処理や連絡用として使われています。

例:警察ヘリテレ

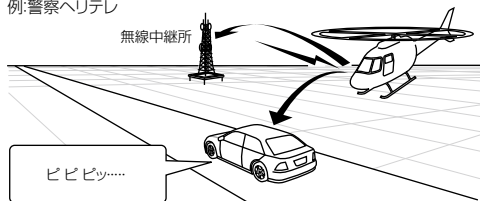

- ※一部地域又は、一部ヘリコプターにはヘリテレ無線が装備されていない為、本製品では受信できないことがあります。
- ※ヘリテレ無線は、ヘリコプターが電波を送信した時のみ受信することができます。
- ※送信電波の中継所周辺ではヘリコプターの接近に関わらず受信することがあります。(警察ヘリテレのみ)

受信種類	アナウンス	表示画面
警察ヘリテレ	効果音～通話音声～ 警察ヘリテレ無線～ 受信しました。	
消防ヘリテレ	効果音～通話音声～ 消防ヘリテレ無線～ 受信しました。	

設定項目

新救急無線警報

メインメニュー⇒【**スイッチ**】⇒【**無線設定**】⇒【**スイッチ**】⇒【**新救急無線**】 詳しい設定操作は P49/P50 を参照ください。

救急車と消防本部の連絡用無線として使用しています。主に首都圏で使用されています。

アナウンス	表示画面
効果音～通話音声～ 新救急無線を受信しました。	 The display shows a white ambulance on a road. Text on the screen includes "新救急無線" (New Emergency Wireless), "LEVEL 3", and a speed limit sign for "60 km/h". A signal strength indicator is visible in the bottom left corner.

消防無線警報

メインメニュー⇒【**スイッチ**】⇒【**無線設定**】⇒【**スイッチ**】⇒【**消防無線**】 詳しい設定操作は P49/P50 を参照ください。

消防車が消火活動中や移動時に連絡用として使用している無線です。

アナウンス	表示画面
効果音～通話音声～ 消防無線を受信しました。	 The display shows a fire truck on a road. Text on the screen includes "消防無線" (Fire Wireless), "LEVEL 3", and a speed limit sign for "60 km/h". A signal strength indicator is visible in the bottom left corner.

レッカー無線警報

メインメニュー⇒【**スイッチ**】⇒【**無線設定**】⇒【**スイッチ**】⇒【**レッカー無線**】 詳しい設定操作は P49/P50 を参照ください。

東名、名神の一部高速道路や一部地域でレッカー業者が駐車違反や事故処理などの時に業務用無線を使用しています。

※ 一般の業務用無線と同じ周波数の為、地域によっては一般業務無線を受信することもあります。

アナウンス	表示画面
効果音～通話音声～ レッカー無線を受信しました。	 The display shows a tow truck on a road. Text on the screen includes "レッカー無線" (Tow Truck Wireless), "LEVEL 2", and a speed limit sign for "60 km/h". A signal strength indicator is visible in the bottom left corner.

高速管理車両無線警報

メインメニュー ⇒ [スイッチ] ⇒ 無線設定 ⇒ [スイッチ] ⇒ 高速管理無線 詳しい設定操作は P49/P50 を参照ください。

東日本、中日本、西日本の高速道路株式会社が使用している業務連絡無線です。おもに渋滞や工事、事故情報等でパトロール車両と本部との連絡に使用します。

アナウンス	表示画面
効果音～通話音声～ 高速管理車両無線を受信しました。	

警備無線警報

メインメニュー ⇒ [スイッチ] ⇒ 無線設定 ⇒ [スイッチ] ⇒ 警備無線 詳しい設定操作は P49/P50 を参照ください。

・各地の警備会社が使用する無線です。

アナウンス	表示画面
効果音～通話音声～ 警備無線を受信しました。	

タクシー無線警報

メインメニュー ⇒ [スイッチ] ⇒ 無線設定 ⇒ [スイッチ] ⇒ タクシー無線 詳しい設定操作は P49/P50 を参照ください。

・各地のタクシー会社が使用する無線です。

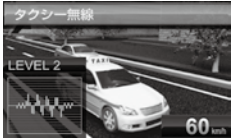
アナウンス	表示画面
効果音～通話音声～ タクシー無線を受信しました。	

取締りの種類と方法

レーダー式の取締り

● ステルス式取締り方法（有人式取締り）

取締り対象の車が取締り機の近くに接近してから、レーダー波を発射する狙い撃ち的な取締り方式です。走行車両の先頭や、前方走行車との車間距離が極端に長い場合等に測定されるケースが多く、100m以下の至近距離でレーダー波を発射するため、受信できなかったり、警報が間に合わないことがありますので、先頭を走行するときは、注意が必要です。

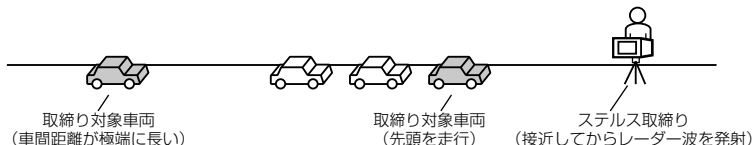

● レーダー式取締り方法（有人式取締り／オービス式取締り）

レーダー波を常時発射し、通過する車両の速度を測定します。また、オービス式の場合は、違反車両を自動的に写真撮影します。多くの取締り現場に採用しておりレーダー波も500m以上の距離から受信することができます。また、オービス式であれば、本製品に位置データが登録してある場合、最長2kmより警報を行います。

○ 有人式取締り

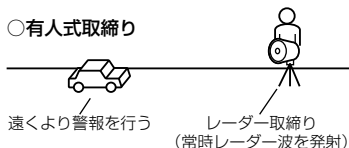

○ オービス式取締

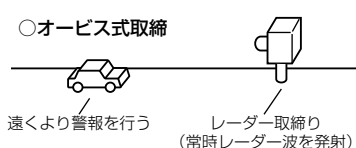

● 新Hシステム式取締り方法（オービス式取締り）

レーダー波を間欠発射し、通過する車両の速度を測定し違反車両の写真撮影を自動で行い、警察本部の大型コンピュータへ専用回線で転送されます。レーダー波も500m前後で受信します。また、本製品に位置データが登録してある場合、最長2kmより警報を行います。



● 移動オービス式／パトカー車載式取締り方法

ワンボックス車の後部にレーダー式オービスを搭載し、違反車両を取締る移動オービスとパトカーの赤色灯を改良して取締り機を搭載したパトカー車載式があります。どちらも出力の強いレーダー波を発射しますので、500m以上の距離から受信することができます。

※ 移動オービスで、本製品で探知できない光電管式もあります。

● ダブルオービス式取締り方法

固定式オービスの先に移動式オービスを設置することで、固定式オービス通過後に速度を上げる車両をねらい撃ちする二重オービスの呼称です。

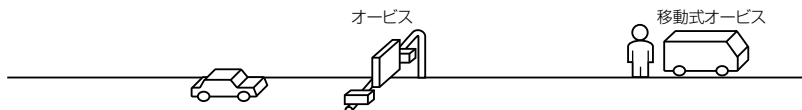

レーダー式以外の取締り

● ループコイル式取締り方法（オービス式取締り）

測定区間の始めと終わりに磁気スイッチ（金属センサー）を路面下、中央分離帯等に埋め込み、通過時間から速度を算出し、違反車両の写真を撮影します。本製品に位置データが登録してある場合、最長 2km より警報を行います。

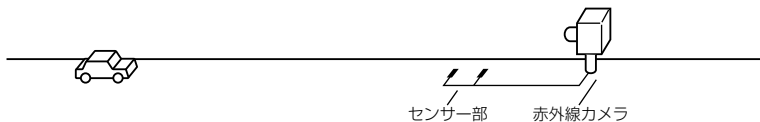

● LHシステム式取締り方法（オービス式取締り）

速度計測部がループコイル方式で、違反車両の写真撮影がHシステム方式の取締り機です。従来のレーダー探知機では警報ができませんでした。本製品では位置データが登録してある場合、最長 2km より警報を行います。

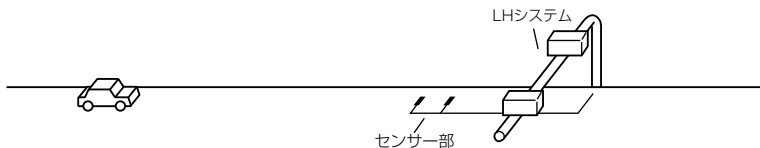

付録

● 光電管式取締り方法（有人式取締り）

2点間に置かれたセンサーの通過時間から速度を算出し、違反車両を特定します。



● 追尾式取締り方法

パトカー・覆面パトカー・白バイ等が、一定の車両間隔を保った状態で後方を追尾し、走行速度を測定し記録します。

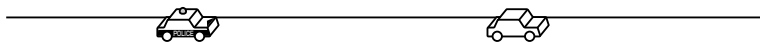

👉 アドバイス

光電管式取締り方法（有人式取締り）及び追尾式取締り方法はレーダー波を発射しないタイプの取締り方法のため本製品では探知できません。（光電管式取締り方法に関しては本製品の取締ポイントに登録されている地点（⇒P74）であればGPS警報を行います。）

● NHシステム式取締り方法

通過車両を一定のシャッタースピードで撮影し、写真画像の残像をコンピュータで解析し残像の割合によって走行速度を割り出すシステムです。現在は車両識別用監視カメラとして稼働していますが、将来的には取締りに使用される可能性があります。

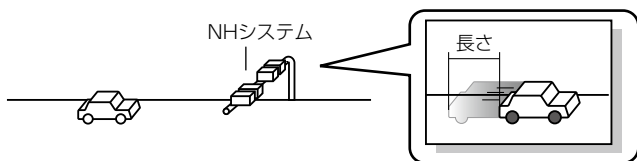

初期状態に戻す（データリセット）

登録したすべてのデータをリセット（初期化）し、お買い上げ時の状態に戻します。

※ 更新した GPS データ、オービス写真データは初期化されません。

⚠ 警告

- 消去したデータの復元はできません。
- お買い上げ時にあらかじめ登録してあるデータは消去できません。
- ディスプレイモード中はデータリセットできません。

リセット方法

オープニング画面表示中に、レーダー本体の【バックスイッチ】と【ネクストスイッチ】を短押ししてください。

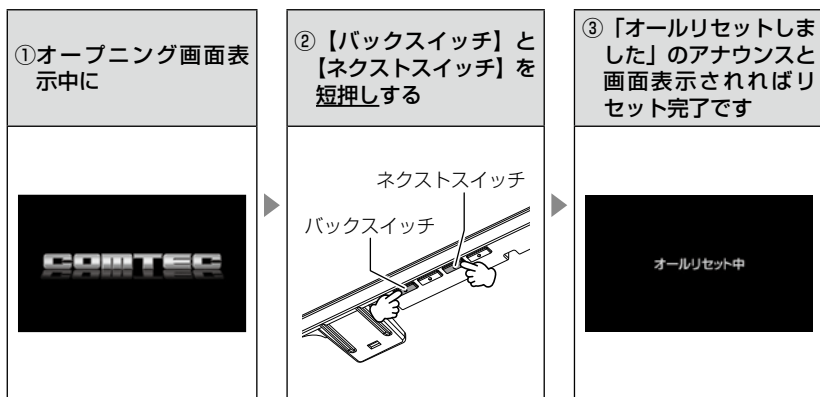

ディスプレイモード（販売店向け機能）

レーダー本体の一連の動きをデモンストレーションします。本製品を店頭ディスプレイとして使用する場合に、設定してください。

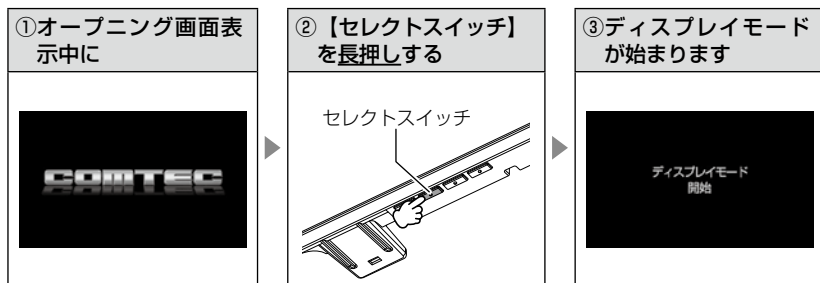

- 再度【セレクトスイッチ】を長押しすると、ディスプレイモードは終了します。

マップコードについて

通常位置情報を管理する場合は緯度経度を用いるのが一般的ですが、マップコードは緯度経度に比べ桁数が少ないのでデータ容量を小さくすることができ、覚えやすいのが特徴です。

また、マップコードに対応したカーナビ、WEB サイトやアプリケーションを使用すれば、携帯電話やインターネットを使って場所の特定が簡単にできます。

(例)

- ① 待ち合わせの時に、自分のいる場所のマップコードを相手に教えれば、相手が携帯電話やインターネット、カーナビを使って簡単に場所を確認できます。
- ② 旅の途中で立ち寄った場所をマップコードで覚えておいて、後で確認することができます。
- ③ 住所や電話番号で検索できないような場所（山や川等）でも簡単に目的地設定ができます。

マップコードの構成

マップコードは日本を大まかに分割し（ゾーン）、それをさらに分割したものの（ブロック、ユニット）で構成されています。

このゾーン、ブロック、ユニットの番号を並べた物がマップコードです。

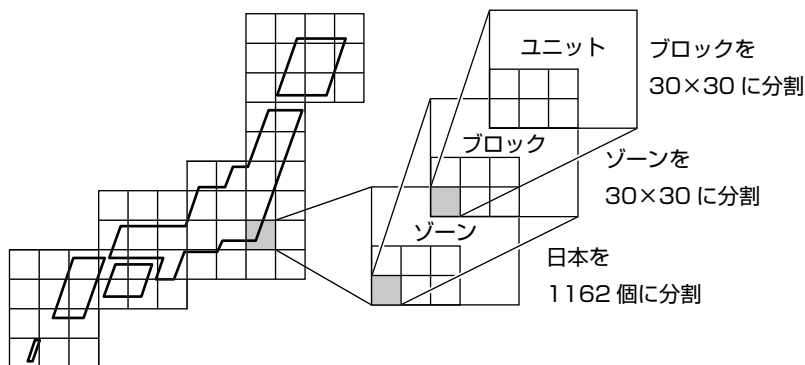

※ マップコードは(株)デンソーの登録商標です。

※ マップコードはマップコード対応のカーナビ、PND、携帯電話のコンテンツでご利用できます。

※ 詳しくはマップコード公式サイト (<http://www.e-mapcode.com/>) へ

故障かな？と思ったら

製品に異常があった場合、下記内容をご確認ください。

症 状	ここをチェックしてください。	参照ページ
電源が入らない	<ul style="list-style-type: none"> ●電源スイッチは ON になっていますか？ ●シガープラグコードが抜けかかっていますか？ ●車両シガーソケットを分岐していませんか？ 	16 ページ 13 ページ 4 ページ
オープニング画面が表示されず、エラー画面が表示される	<ul style="list-style-type: none"> ●付属の microSD カードが挿入されていますか？ ●「SD カードの異常を検出しました。SD カードを確認してください。」と表示された場合、レーダーの電源を OFF にした後、microSD カードを抜き差しし、再度電源を入れてください。再度同じエラーが表示される場合は、弊社サービス部までご相談ください。 ●データ更新をした後ではないですか？データ更新が正常に終了していないと、電源が入らないことがあります。再度データ更新を行ってください。 	16 ページ 16 ページ 44～46 ページ
GPS 衛星を受信しない	<ul style="list-style-type: none"> ●フロントガラスが断熱ガラス等ではありませんか？ ●レーダー本体は正しく取り付けられていますか？ ●周辺（アンテナ上部）に電波を遮断する物はありませんか？ 	4 ページ 13 ページ 13 ページ
警報をしない	<ul style="list-style-type: none"> ●音量は正しく設定してありますか？ ●走行エリアの設定は正しく設定してありますか？ ●LSC 機能が作動していませんか？ 	23 ページ 43 ページ 59 ページ
GPS 警報をしない場合	<ul style="list-style-type: none"> ●周辺（アンテナ上部）に電波を遮断する物はありませんか？ ●反対（対向）車線上のオービスではありませんか？ ●オービス・N システム以外のカメラではありませんか？ ●各 GPS 警報の設定は OFF になっていませんか？ ●新たに設置されたオービス・N システムではありませんか？ ●誤って警報キャンセルを設定していませんか？ ●走行エリアの設定は正しく設定してありますか？ 	13 ページ 66 ページ 64,73 ページ 52 ページ 44 ページ 38 ページ 43 ページ
レーダー警報をしない場合	<ul style="list-style-type: none"> ●レーダー式以外の取締りではありませんか？ ●誤ってレーダーキャンセルを設定していませんか？ ●レーダー受信感度は適正ですか？ 	99,100 ページ 36 ページ 58 ページ
無線警報しない場合	<ul style="list-style-type: none"> ●各無線の設定は ON になっていますか？ 	53 ページ
LSC 機能が動かない	<ul style="list-style-type: none"> ●LSC 機能は正しく設定してありますか？ 	59 ページ
ASC 機能が動かない	<ul style="list-style-type: none"> ●ASC 機能は正しく設定してありますか？ 	58 ページ
ユーザーポイントの登録ができない	<ul style="list-style-type: none"> ●周辺（アンテナ上部）に電波を遮断する物はありませんか？ ●ユーザーポイントを 100 件以上登録していませんか？ 	13 ページ 34 ページ
レーダーキャンセルポイントの登録ができない	<ul style="list-style-type: none"> ●周辺（アンテナ上部）に電波を遮断する物はありませんか？ ●レーダーキャンセルポイントを 50 件以上登録していませんか？ 	13 ページ 36 ページ
設定したモードにならない	<ul style="list-style-type: none"> ●おまかせカンタン設定がマニュアルモードになっていませんか？ 	47,48 ページ
ディスプレイが真っ黒表示になる	<ul style="list-style-type: none"> ●ディスプレイの動作温度範囲を超えていませんか？ ●液晶表示を OFF にしていませんか？ 	6 ページ 33 ページ

製品仕様

レーダー本体

電源電圧	DC12V 専用	受信周波数	
最小消費電流	100mA 以下	・GPS (1575.42MHz)	
最大消費電流	250mA 以下	・Xバンド (10.525GHz)	
受信方式	パラレル 18ch ダブルスーパーヘテロダイン	・Kバンド (24.200GHz)	
測位更新時間	最短 1 秒	・取締り用連絡無線 (350.1MHz 帯)	
検波方式	FM トラッキングタイムカウント方式	・カー・ロケーター・システム (407MHz 帯)	
動作温度範囲	-10℃～60℃	・デジタル無線 (159MHz 帯～160MHz 帯)	
本体サイズ	300 (W) × 80 (H) × 17.7 (D) / mm 突起部除く	・署活系無線 (347MHz 帯、361MHz 帯)	
液晶ディスプレイ表示面積	65.4 (W) × 39.2 (H) / mm	・ワイド無線 (336MHz 帯～338MHz 帯)	
重量	330g	・警察ヘリテレ無線 (340MHz 帯～372MHz 帯)	
		・消防ヘリテレ無線 (382MHz 帯～383MHz 帯)	
		・取締特小無線 (422MHz 帯)	
		・レッカー無線 (154MHz 帯、 465MHz 帯～468MHz 帯)	
		・新救急無線 (371MHz 帯)	
		・消防無線 (150MHz 帯、466MHz 帯)	
		・高速管理車両無線 (383MHz 帯)	
		・警察活動無線 (162MHz 帯)	
		・警備無線 (468MHz 帯)	
		・タクシー無線 (458MHz 帯～459MHz 帯、 467MHz 帯)	

さくいん

1/A				セーフティアナウンス設定	57
350.1MHz 警報	91			セーフモード設定	70
ASC 機能	58			設定内容一覧	50 ~ 53
GPS	5			走行エリア	43
GPS データを更新	44 ~ 46			操作音設定	67
G モニター表示機能	30				
LSC 機能	59			た	
N システム /NH システム警報	73			待機画面の表示内容	24
SA/PA/HO 警報	80			タクシー無線警報	97
				ダブルオービス警報	72
あ				駐車監視エリア警報	85
アラーム機能	60			ディスプレイの明るさ	22
緯度経度	42			ディスプレイ表示	18 ~ 19
液晶表示の ON/OFF	33			ディスプレイモード	102
エフェクト (効果音) 機能	68			ディマー設定	57
オートディマー機能	22			データ更新	44 ~ 46
オートボリュームダウン機能	23			テータリセット	101
オービス警報	64			デジタル無線警報	92
オープニング音設定	67			テスト機能	23
オールオンモード	48			ドライブ Info 機能	28
オールリセット	101			取締特小無線警報	93
お知らせ機能設定	67			取締ポイント警報	74
おまかせカンタン設定	47			取締り用連絡無線	91
おまかせモード	48			トンネルポイント警報	82
音量調整	23				
				は	
か				バスメモリ	39
カーロケ無線警報	89 ~ 90			パトロールエリア警報	94
各部の名称	8 ~ 9			パワーチェック info 機能	29
過積載取締機ポイント警報	76			分岐合流ポイント警報	84
逆走お知らせ警報	86			保証規定	107
急カーブポイント警報	81			保証書	裏面
急発進	57				
急ハンドル	57			ま	
急ブレーキ	57			マップコード	42
警察活動無線警報	94			マップコードについて	103
警察署エリア警報	78			マニュアルモード	48
警察ヘリテレ	95			道の駅ポイント警報	81
警備無線警報	97			ミュート	35
警報キャンセルポイント登録 / 解除	38			無線キャンセル登録 / 解除	39
県境ポイント警報	83			無線の受信感度	88
公開取締情報	40			メイン画面表示の OFF	32
高速管理車両無線警報	97				
高速道路交通警察隊エリア	79			や	
交替エリア警報	78			ユーザー登録ポイント警報	64
故障かな? と思ったら	104			ユーザーフォト機能	31
梱包内容	8			ユーザーポイント登録 / 解除	34
さ				ら	
事故ポイント警報	79			レーダーキャンセルポイント登録 / 解除	36
車両重量設定	71			レーダー警報	61
上下反転取付け	15			レーダースキャン表示	26
消防署エリア警報	87			レッカー無線警報	96
消防ヘリテレ	95				
消防無線警報	96			わ	
署活系無線警報	92			ワイド無線警報	93
白バイ警戒エリア警報	77				
新救急無線警報	96				
信号無視取締機ポイント警報	76				
スクールエリア警報	87				
ステルス式取締り方法	98				
ステルス波受信	61				
製品仕様	105				