

イモビ対応アダプター Be-IL62S

〒470-0206 愛知県みよし市筋生町下石田60番
サービス部 お問い合わせ電話番号
電話0561-36-5654
お問い合わせ時間10:00~18:00
※弊社の都合により日時は変更する場合があります。
ホームページ <http://www.e-comtec.co.jp>

株式会社コムテック
Ver2.0_102021

◆はじめにお読みください

- ・本製品の取付けには専門知識が必要です。お客様ご自身の取付けサポートは行なっておりません。
- ・弊社エンジンスタート対応の機種のみ取付けが可能です。
- ・適合車種以外は取付けできません。
- ・本製品はエンジンスタートで作動中のみ一時的にイモビライザー機能を解除します。ご契約されている一部車両保険等の契約に支障をきたす可能性がありますのでご契約の保険会社に必ずご確認ください。
- ・本製品使用中、万一取付け車に盗難等の被害が発生しても弊社保証は一切ありません。
- エンジンスタート機能について
- ・エンジンスタートリモコンのドアロック機能を使用しドアを開けると純正セキュリティアラームが鳴ります。必ず純正セキュリティアラームの設定を車両側でOFFにしてください。もしくはエンジンスタートリモコンで一度エンジンを停止した後、純正のキーレスでドアアンロックしてください。
- ・車両の仕様でキーでエンジン停止や純正キーレス操作、エンジンスタートでの操作後約1分以内はエンジンスタートでエンジン始動しないことがあります。また車両のドアが開いているとエンジンスタートでエンジン始動できない場合がありますので必ず全てのドアが閉まった状態でエンジンスタートをご使用ください。

◆取付け前の注意

- ・必ずエンジンスタートを取付けてから本製品の取付けを行なってください。
- ・取付けには工具が必要になります。(ドライバー、ニッパー、カッター、レンチなど)
- ・製品取付け時、オーディオ・ナビゲーション・時計等がリセットされる場合があります。

◆取付け方法

最初にエンジンスタートを取付けしてください。取付け後、エンジンスタート側の《初期設定》のみ行ってください。

※《初期設定》の方法はエンジンスタートの取扱説明書でご確認ください。

※この時にエンジンスタートでエンジンを始動してもエンジンは始動しません。

- ① 車両診断コネクタから CAN_Hi 信号線と CAN_Lo 信号線を探します。【※1】
- ② 探した車両 CAN_Hi 信号線と接続ハーネスの信号線 Hi (オレンジ線) をエレクトロタップで接続します。
- ③ 探した車両 CAN_Lo 信号線と接続ハーネスの信号線 Lo (薄緑色線) をエレクトロタップで接続します。
- ④ 下記図「【図A】端子付線接続図」を参照してエンジンスタート付属の 12P コネクタに接続ハーネス端子付線 (緑 / 白色線) を接続します。
※一度接続すると抜けなくなりますので注意してください。
- ⑤ エンジンスタートにエンジンスタート付属の 12P コネクタと接続ハーネス 4P コネクタを接続します。
- ⑥ 接続ハーネス 16P コネクタをメインユニットに接続します。
- ⑦ 裏面 ◆イモビライザーの ID 登録、◆エンジンスタートの始動確認 完了後インシュロックまたは両面テープでメインユニットを固定します。

【※1】

CAN 信号線の接続箇所は弊社ホームページの車種別接続図を取り出していただき接続場所をご確認ください。

弊社ホームページ <http://www.e-comtec.co.jp/>
「車種別ハーネス適合表」にある「車種別接続図」に掲載しております。

※一部車両の接続場所、配線色を裏面「◆車両別 CAN 配線情報」に掲載しています。

◆梱包内容と名称 (個数)

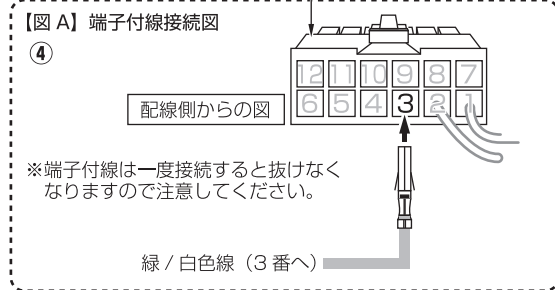
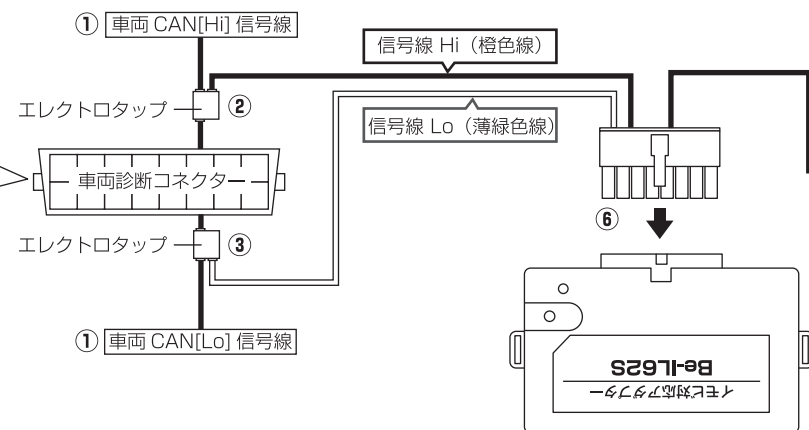
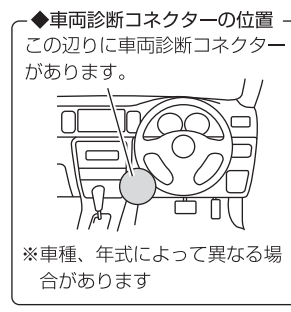
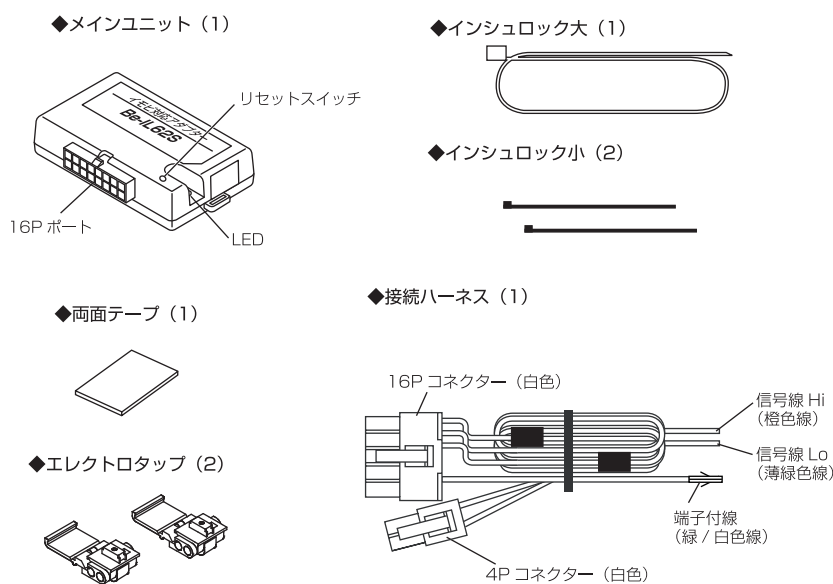

◆エレクトロタップ使用方法

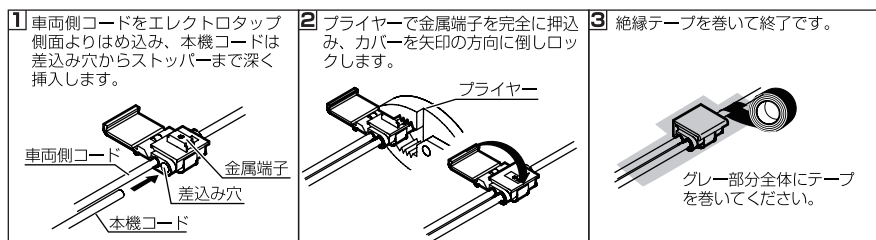

裏面に続く

◆イモビライザーの ID 登録

以下の場合に《イモビライザーの ID》登録を必ず行なってください。

◎初めて取付けた時 ◎バッテリー交換した時 ◎車両（車種）の変更 ◎設定スイッチを変更

1 メインユニットの設定スイッチ No2 のみ ON（下側）にします。

2 メインユニットのリセットスイッチを押し LED（赤色）点灯を確認します。

3 車両に乗り込みドアを全て閉めライトを消灯している状態にします。

4 車両イモビキー（キーレススタートシステムの場合は携帯リモコンの内蔵イモビキー）を差し込み【OFF】から→【ON (IG)】→【OFF】→【ON (IG)】にします。

5 ここから **8** までを 10 秒以内で行なってください。キーを ON から OFF にします。

6 運転席のドアの開閉を 3 回します。
【閉めた状態から⇒開けて⇒閉める】→【開けて⇒閉める】→【開けて⇒閉める】

7 ライトスイッチ（スモール）の ON/OFF を 3 回します。
【OFF 状態から⇒ON⇒OFF】→【ON⇒OFF】→【ON⇒OFF】
※ヘッドライトではありませんスモールライトの ON/OFF 操作です。

8 キーを OFF から ON にします。メインユニット LED が赤色→緑色（約 3 秒点灯）→消灯になります。

9 キーを ON→OFF に戻し完了です。

◆エンジンスターターの始動確認

キーレススマートシステム車の場合は車両携帯リモコンを車から 5m 以上離し、全てのドアを閉めた状態でエンジンスターターでエンジンを始動します。エンジンが始動しアダプターの LED（緑色）が点滅すれば（約 10 秒間で消灯）完了です。

※全てのドアを閉めた状態でエンジンスターターでエンジンスタートしてください。車両の仕様で全てのドアを閉めないとエンジンが始動しないことがあります。
※キーでエンジン停止や純正キーレス操作、エンジンスターターでの操作後、約 1 分以内は車両の仕様でエンジンスターターでエンジン始動しないことがあります。

◆エンジン始動しない場合は

エンジン始動しない場合は取付けたエンジンスターター側、イモビ対応アダプター側どちらが作動していないか確認してから配線または設定を見直してください。

○イモビ対応アダプター側に問題があると思われます。

- ・車両の適合、Be-IL62S の適合を確認してください。
- ・LED 赤点滅の場合はまず車両診断コネクタに接続した CAN 信号線を確認してからイモビライザーの ID 登録を再度行なってください。
- ・イモビ対応アダプターの設定スイッチ No2 が ON でほか全て OFF になっているかをご確認ください。

○車両仕様による原因

- ・全てのドアを閉めないとエンジン始動ない場合があります。
- ・キーでエンジン停止や純正キーレス操作、エンジンスターターでの操作後、約 1 分以内はエンジンスターターでエンジン始動しないことがあります。

○エンジンスターター側に問題があると思われます。

- ・車両の適合を確認してください。
- ・エンジンスターターの取扱説明書を参照して配線、初期設定を再度確認してください。

◎メインユニットの LED 表示

- 赤点滅：イモビライザー信号の通信ができていません。
- 緑点滅：イモビライザー信号をメインユニットから出しています。
- 赤点灯：イモビライザー ID を登録できる状態です。
- 緑点灯：イモビライザー ID の登録が完了しました。

◆車両別 CAN 配線情報

車両別に接続場所、配線色、設定スイッチの情報です。

●車両診断コネクタ配線場所と配線色

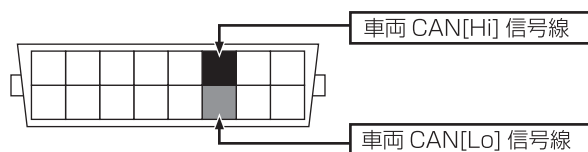

⚠ 車両マイナーチェンジなどで変わる場合があります。

メーカー	車名	型式	年式	Hi 信号線色	Lo 信号線色
スズキ	SX4	YA/YB/YC	H18.7 ~	赤	白
	エスクード	TD54/94 系	H17.5 ~ H20.6	赤	白
		TD#4W 系	H20.6 ~	赤	白
スフト	ZC/ZD	H16.11 ~ H22.9	赤 / 黒	白 / 黒	

平成 24 年 1 月現在

※最新の適合車種、取付け場所などは弊社《ホームページ》でご確認ください。